

CHARLEROI DISTRICT CRÉATIF
Fonds FEDER 2015
Voiries et Espaces Publics

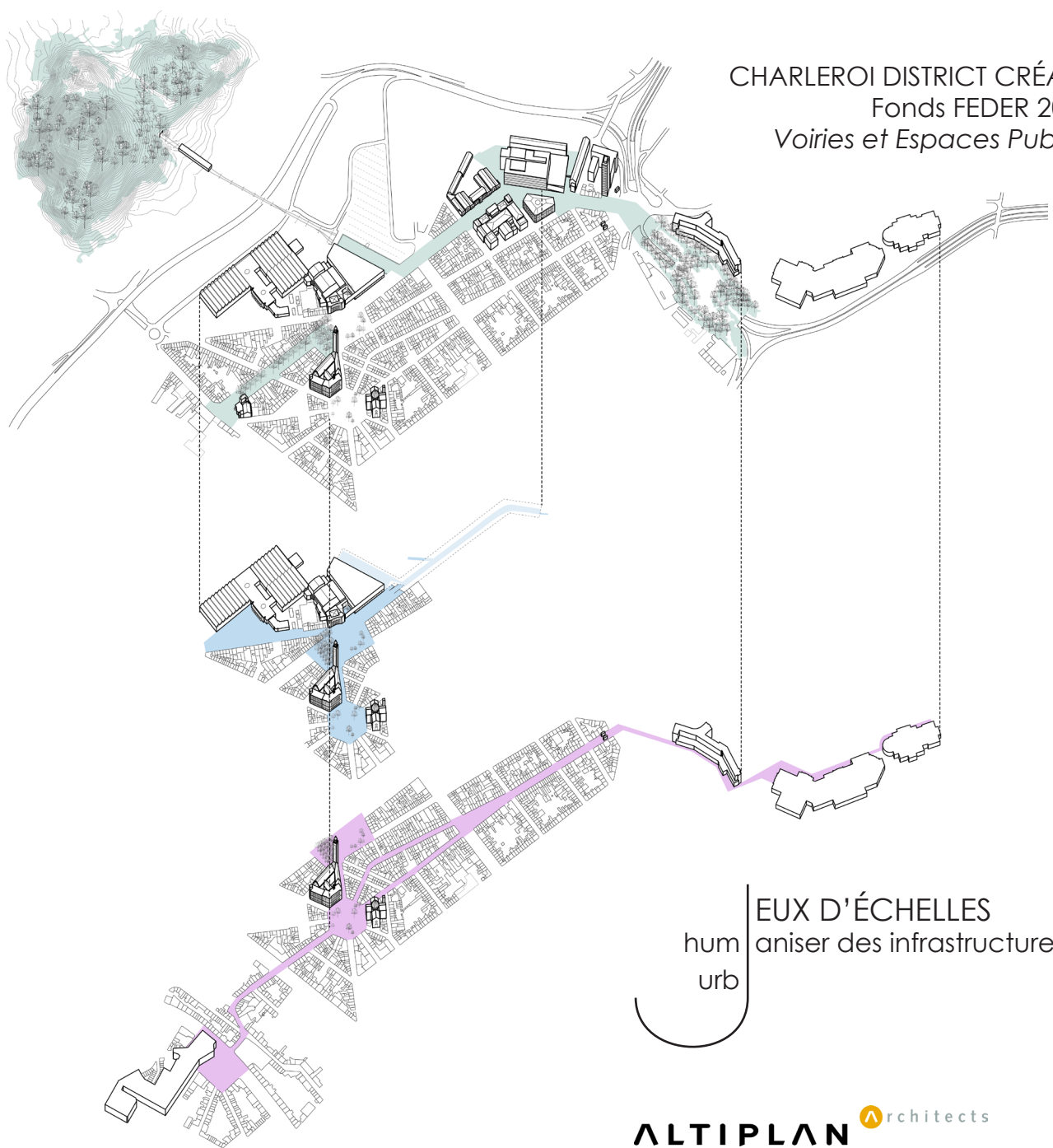

EUX D'ÉCHELLES
humaniser des infrastructures XL
urb

ALTIPLAN  architects

Engineers and Consultants
for People and Nature

Paule
Paysagistes dplg
Green

Architecture et Environnement

STRUCTURE DE LA PRÉSENTATION

1 | Lecture de la ville de Charleroi

2 | Proposition de revitalisation des espaces publics

Représentation en plan

Expériences urbaines

hum
urb

EUX D'ÉCHELLES
aniser des infrastructures XL

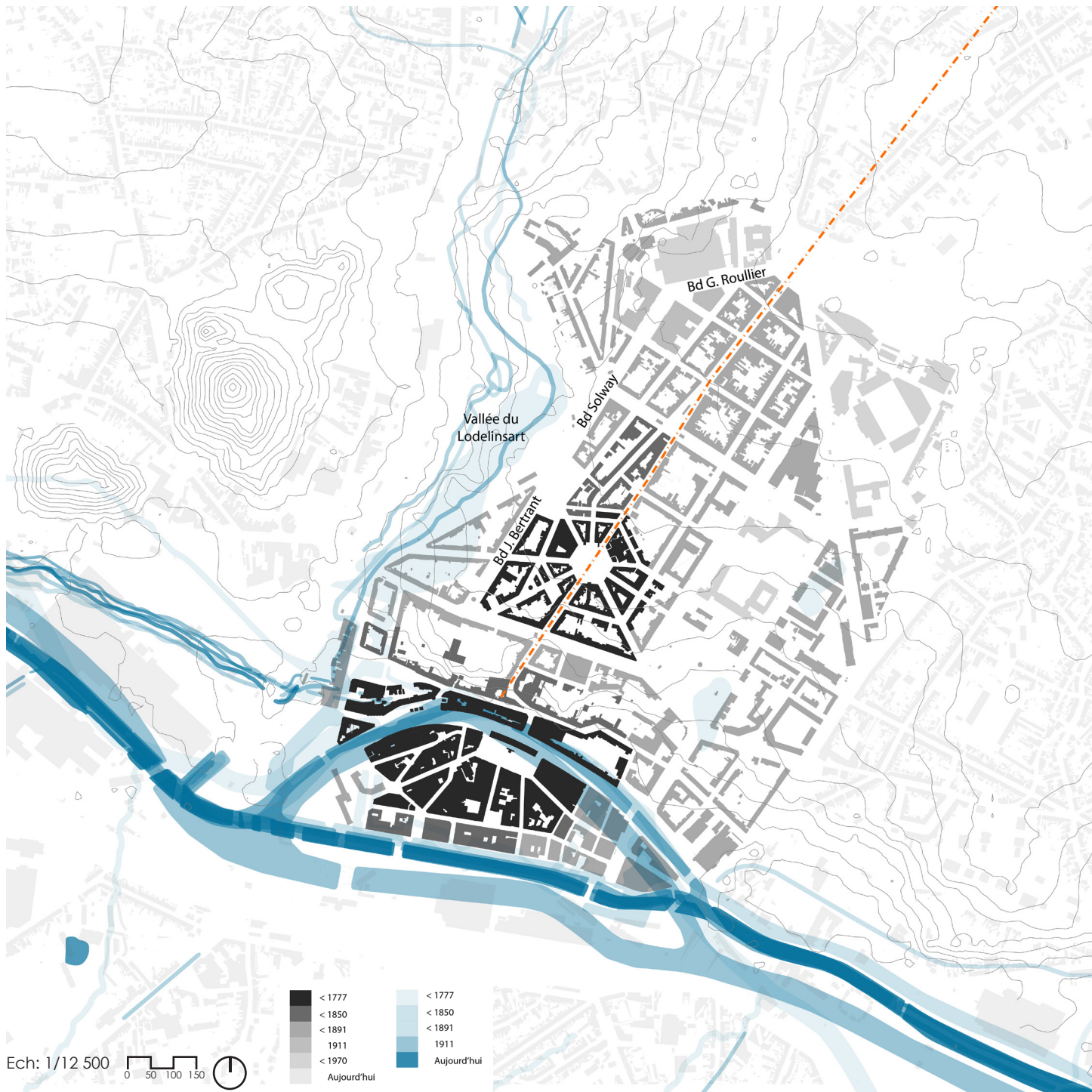

1777



1850



1911



Aujourd'hui



1 | Lecture de la ville de Charleroi PAYSAGE EN COULISSES

La vallée du Lodelinsart a joué un grand rôle dans la croissance de la ville historique de Charleroi. Longtemps resté inhabité, puis industrialisé au cours du XIXème (verrière) le cœur de la vallée est aujourd'hui support d'infrastructures, de mobilités importantes : voie ferrée, ring...

La dissymétrie présente dans le croissence du centre et le tracé des boulevards du XIXème siècle est le témoignage de son influence. Elle contraint la stricte géométrie du lieu et la pousse à s'exprimer sous une autre forme.

La composition actuelle du boulevard Solvay, J. Bertrant, G. Roullier en atteste également, comme une reliure peu maîtrisée entre tradition et modernité. Ces boulevards sont composés d'un tissu résidentiel et d'équipements culturels, local et régional (Campus, palais des congrès...). Le renouveau de Charleroi avec son District Créatif prend d'ailleurs place à cet endroit charnière.

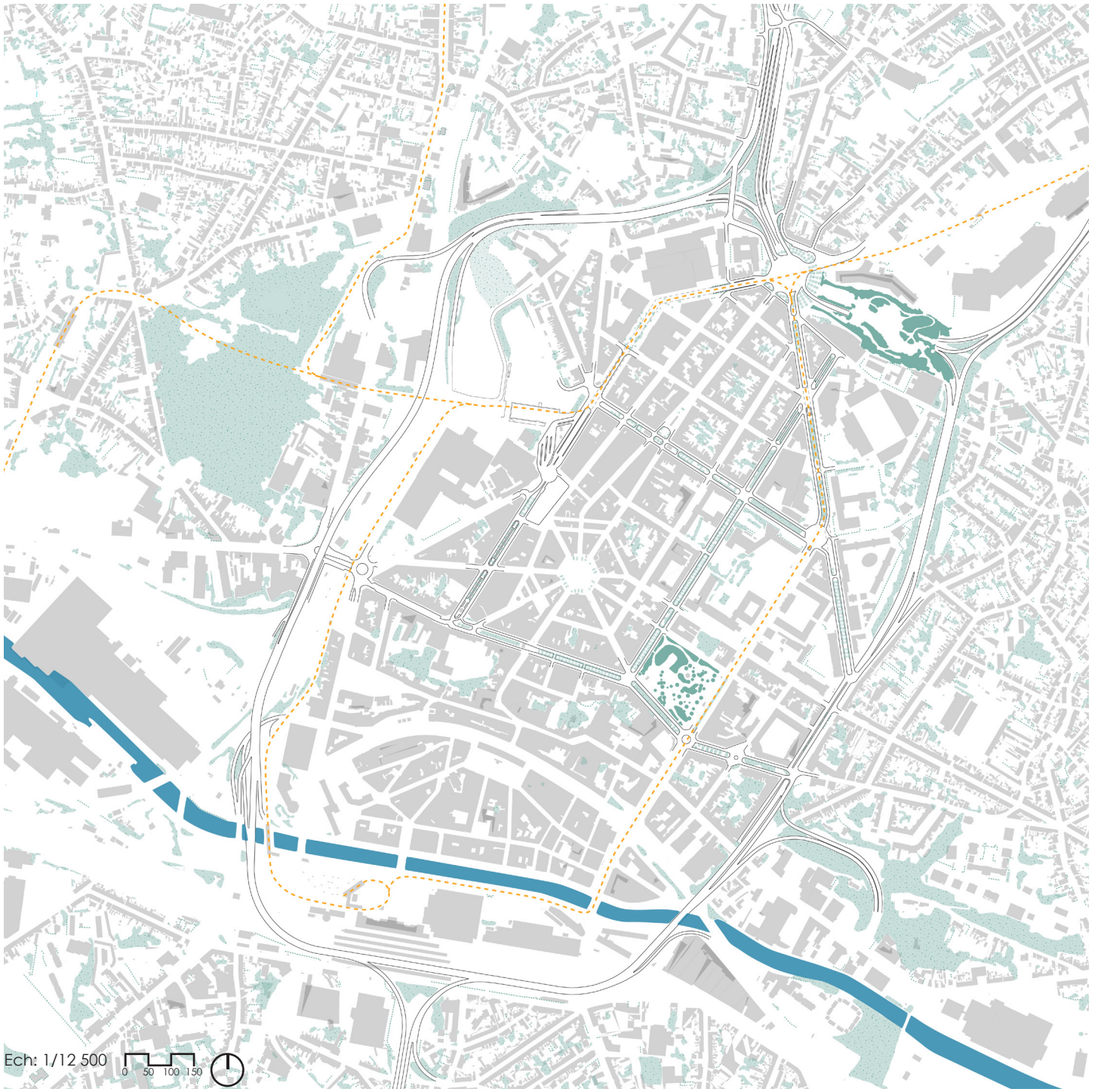

1 | Lecture de la ville de Charleroi

ESPACE PUBLIC FRAGMENTÉ

SITUATION EXISTANTE

Parc Hiernaux (2.2 Ha)

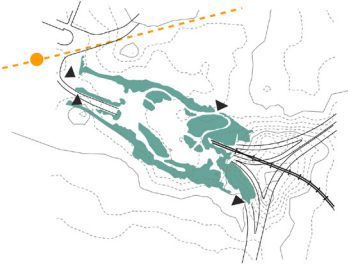

Parc Astrid (2.1 Ha)



Le morcellement des espaces verts nuit à leur intégration dans l'expérience urbaine les rendant ainsi difficilement perceptibles.

Les parcs publics sont peu nombreux dans le centre de Charleroi et ceux qui existent bénéficient soit d'une visibilité et d'une accessibilité peu idéale soit d'une réputation relativement mauvaise.

OPPORTUNITÉ

Boulevards (13.1 Ha)

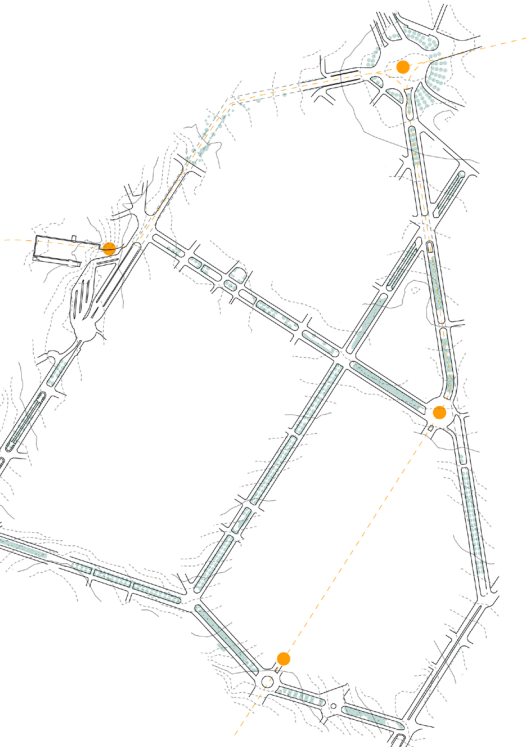

Les pîges (15.7 Ha)

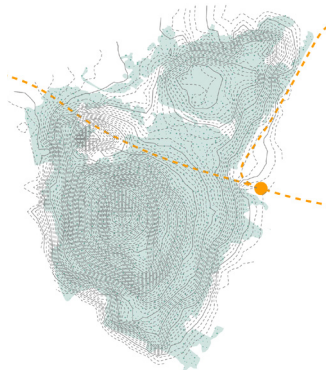

Les îlots sont de petites tailles et les jardins privatifs sont situés à l'arrière des parcelles, non visibles depuis la rue.

Les boulevards sont plantés, mais sont utilisés comme parkings découpant l'espace paysager.

Plusieurs terrils sont présents dans le paysage de la ville, mais ne sont pas mis en avant.

Cette fragmentation des espaces bascule Charleroi d'une ville à tendance « verte » en plan à une ville à tendance « grise » dans les cartes mentales.



Ech: 1/12 500



1 | Lecture de la ville de Charleroi

INFRASTRUCTURES XL - LIEUX DE VIE XS

Des infrastructures surdimensionnées ont livré la ville aux voitures et laissé un sentiment d'abandon dans les rues.

Une échelle humaine sous le joug de la voiture:

Le centre de Charleroi (intra-ring) couvre une superficie de 1km sur 1.8km, distances facilement parcourables à pied et à vélo. Or la ville semble entièrement orientée autour de l'usage de la voiture, présentant peu de pistes cyclables et d'étroits trottoirs. Les lieux emblématiques tel que la Place Charles II, la place du Manège (...) sont des monuments pour la voiture.

Un réseau surdimensionné :

Les boulevards, réserve foncière, sont abandonnés à la voiture.

Forte présence de navetteurs :

Le centre-ville fonctionne actuellement comme un centre d'activités tertiaires, qui se remplit le matin et se vide à 16h. Les emplacements de parking voiture sont saturés sur les rues en journée et désertique durant la nuit.

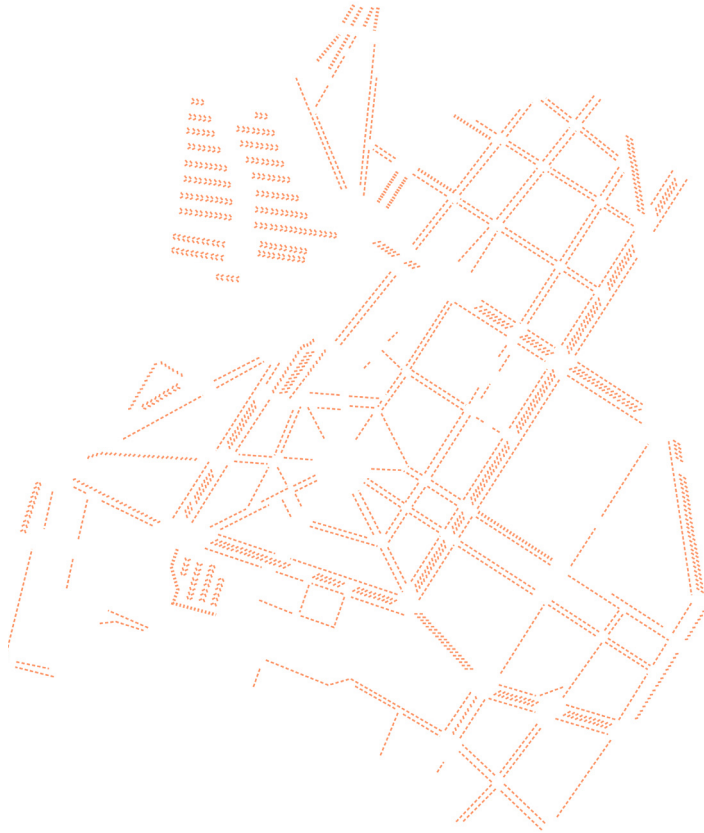

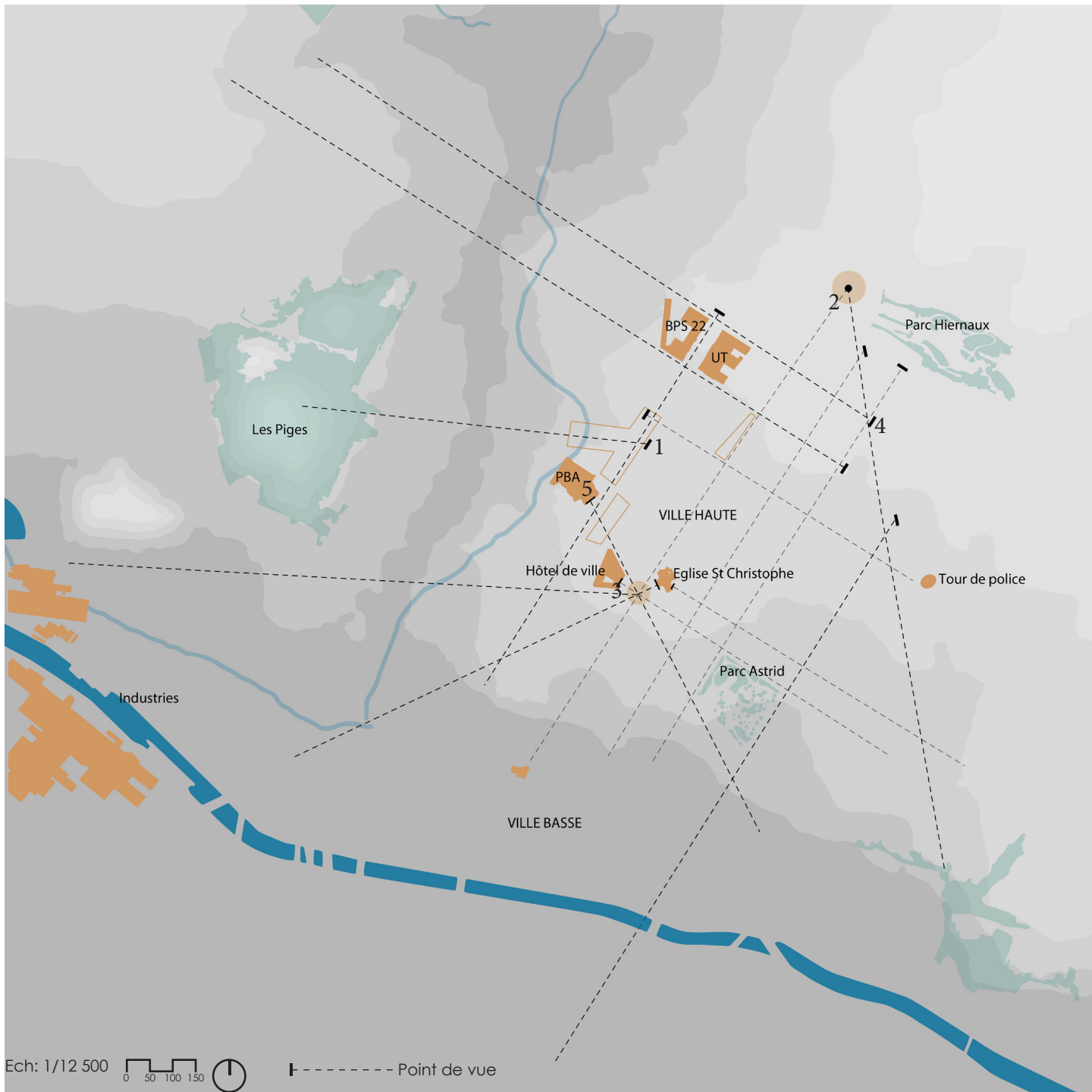

Ech: 1/12 500



Point de vue

1 | Lecture de la ville de Charleroi ALLER/RETOUR DE LA VILLE AU TERRITOIRE

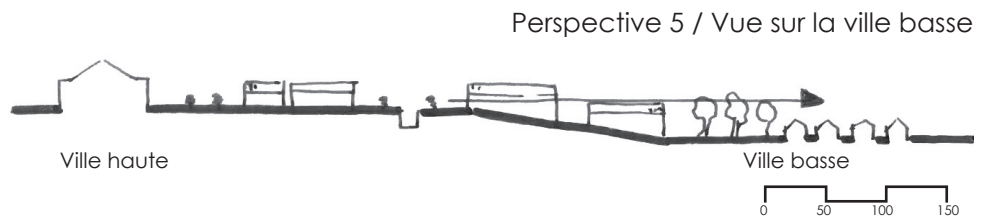
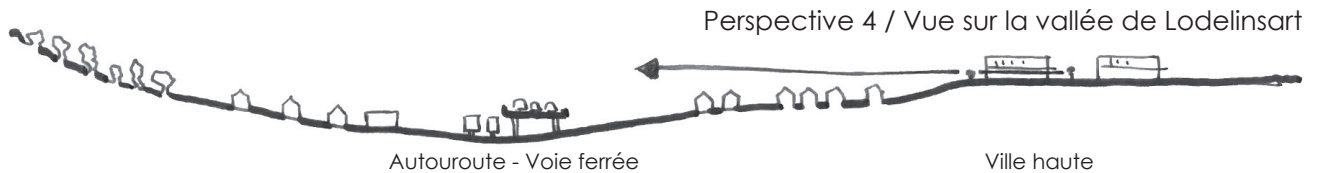
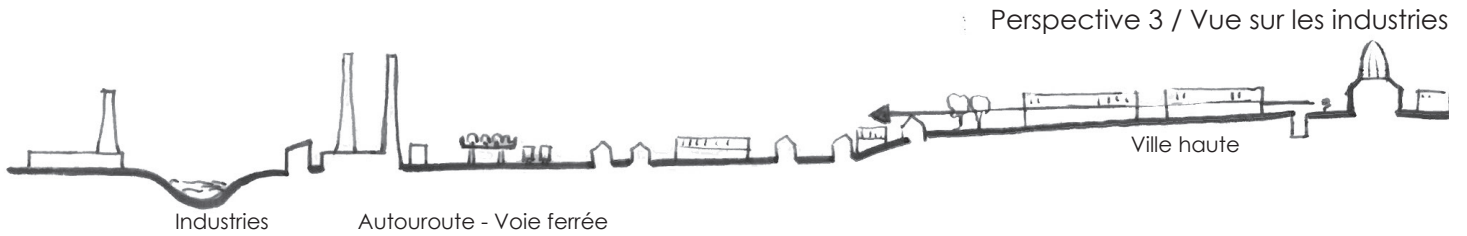
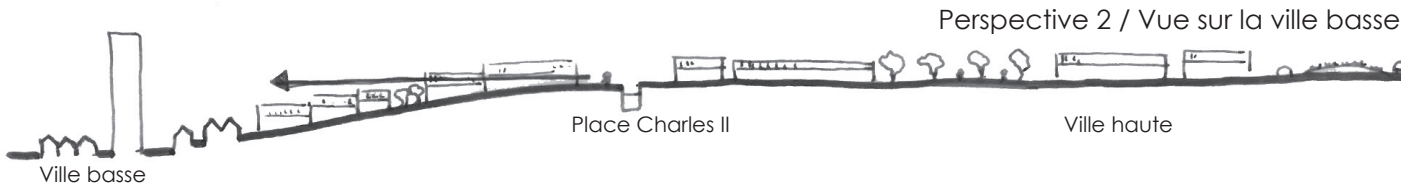
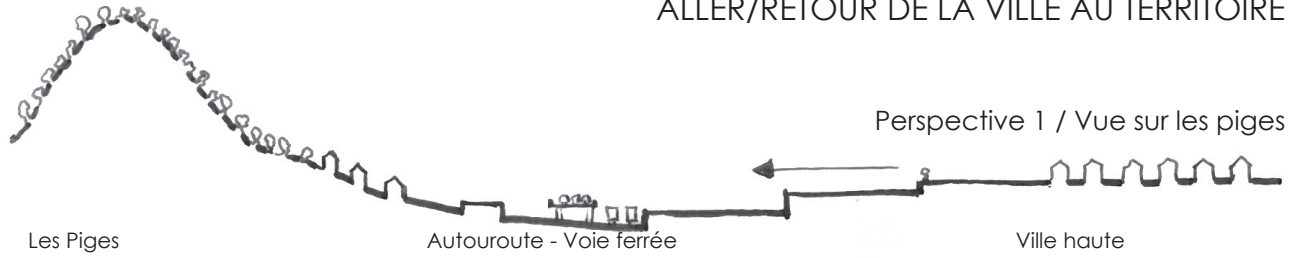



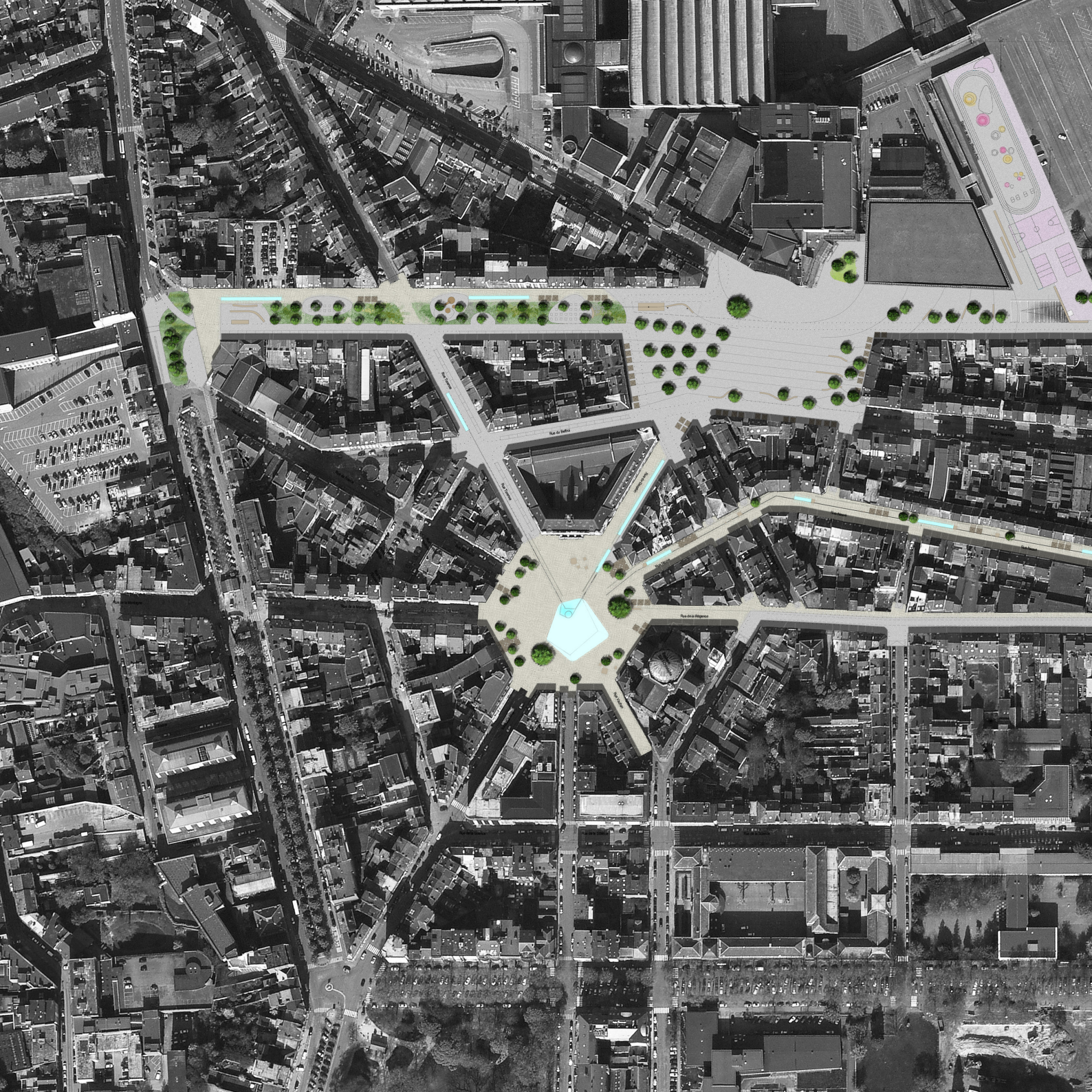

Des perspectives sur le grand territoire jalonnent et animent l'expérience urbaine, induite par un dialogue pragmatique entre urbanisme et topographie. Ces vues racontent Charleroi avec la nostalgie de sa grandeur passée.

- Paysage en coulisse : la ville comme présentoir ?
- Espace public fragmenté : un fil vert ?
- Infrastructures XL – lieux de vie XS : Une réserve à recycler ?
- Aller/retour de la ville au territoire : Un signal, une vue, une histoire ?

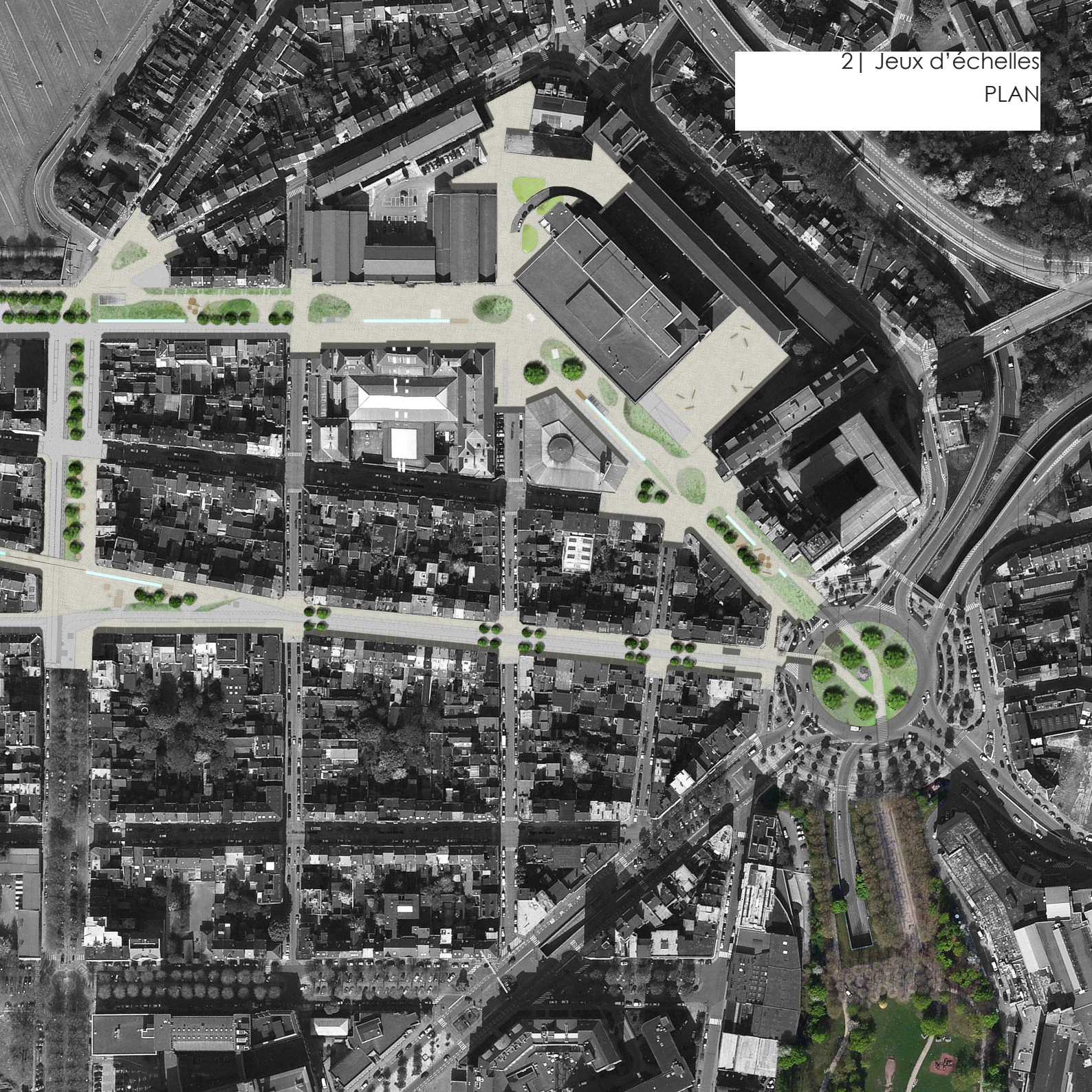

2 | Jeux d'échelles
PLAN



-  Voie principale
-  Voie locale
-  Voie souterraine
-  Parking

2 | Jeux d'échelles
SENS DE CIRCULATION / PARKING



•••• Voie piétonne

■ Zone piétonne



— Trajet de bus
● Arrêt de bus

2 | Jeux d'échelles
CIRCULATION BUS



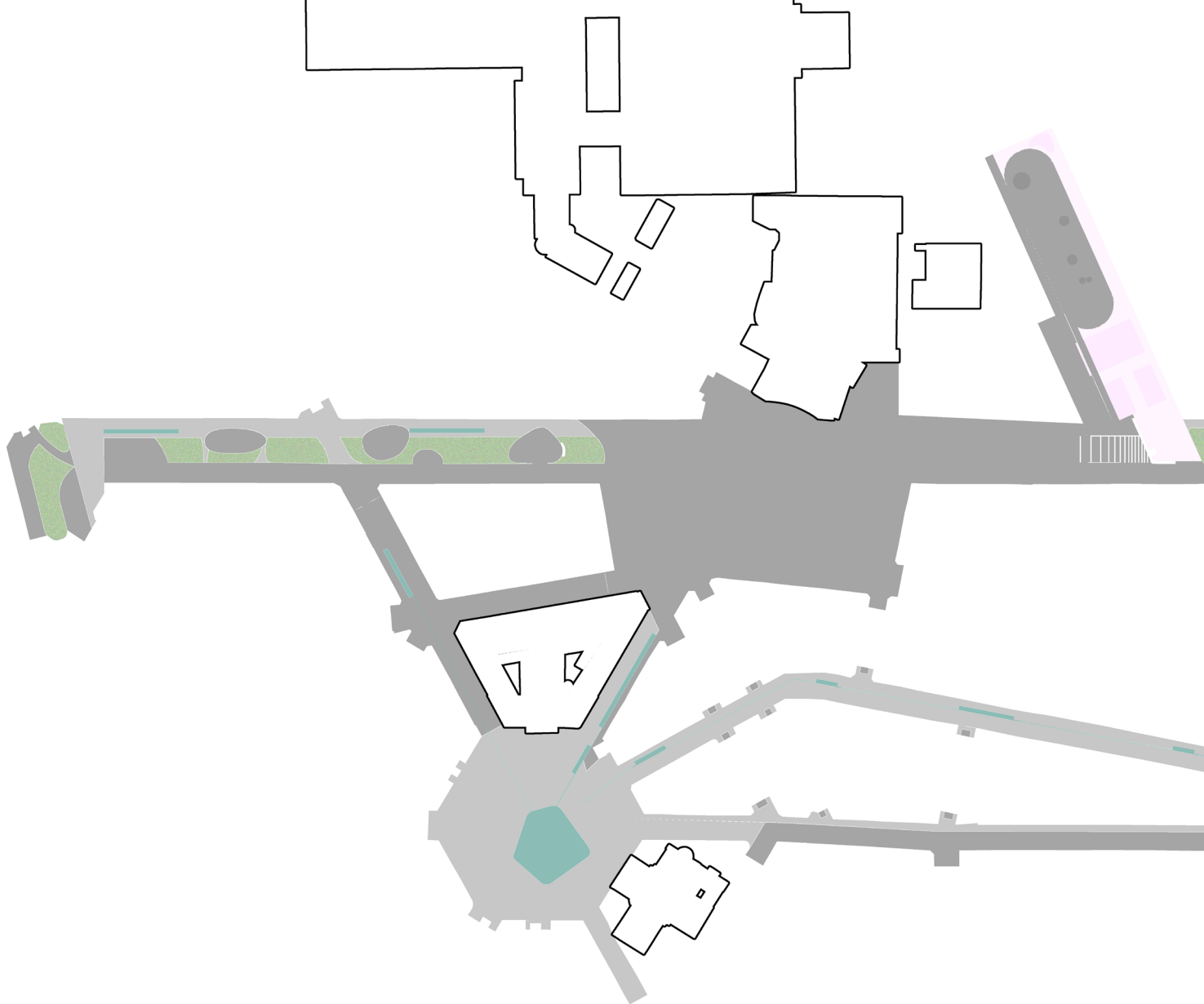

- Asphalte
- Pavés
- Espace végétalisé
- Cheminement d'eau

2 | Jeux d'échelles
REVÊTEMENT

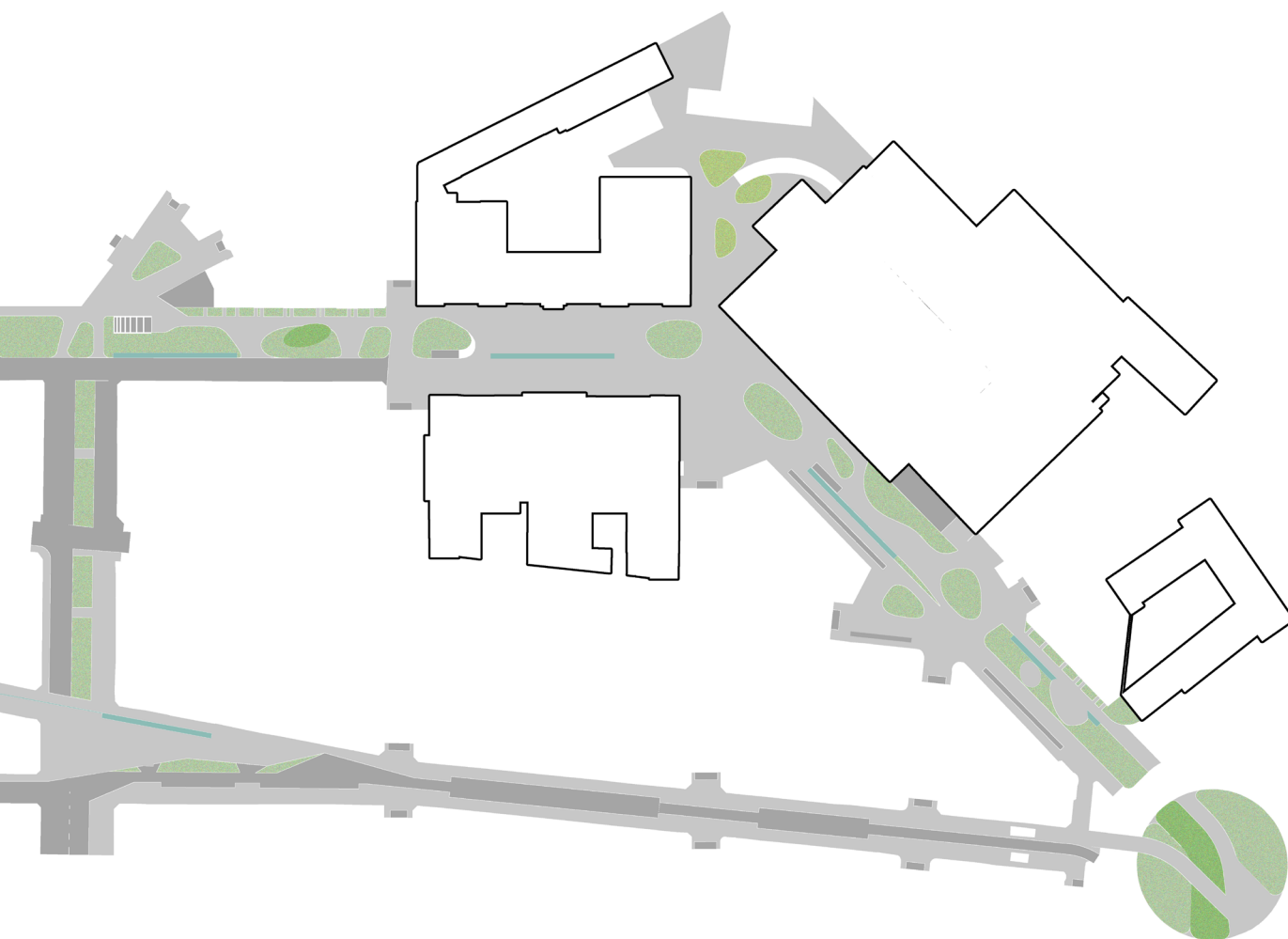

L'homme au centre de la réflexion, « tant d'espace, si peu de place ».

L'espace public est avant tout un lieu à vivre, c'est pourquoi nous vous proposons de découvrir le District Créatif sous la forme de 4 expériences urbaines interconnectées:

- Le parc, élément unificateur.
- L'esplanade, lieu de rassemblement.
- Marché, promenade urbaine.
- Balade visuelle, repère urbain.

2 | Jeux d'échelles SYNTHÈSE DES EXPÉRIENCES URBAINES

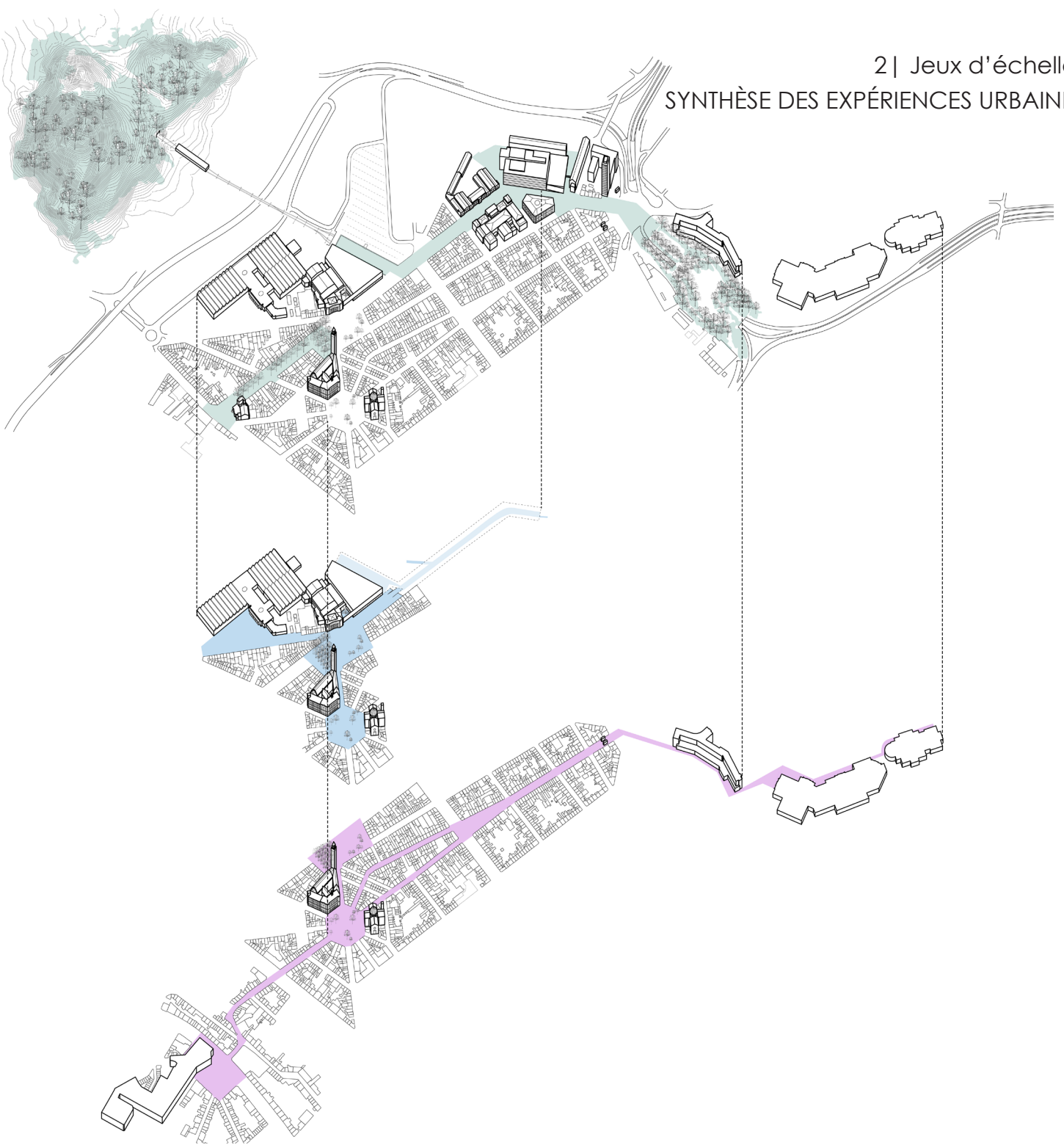

Départ



2 | Jeux d'échelles EXPÉRIENCE 1 - LE PARC



LA FAMILLE DUPONT



Un mercredi midi, après l'école (primaire) un jeune papa décide d'aller pique-niquer au parc Hiernaux avec ses deux enfants avant leurs activités du mercredi après-midi.

Départ depuis l'Institut St-joseph.

1. Boulevard Jacques Bertrand.
2. Campus.

Arrivée au parc Hiernaux pour le pique-nique.

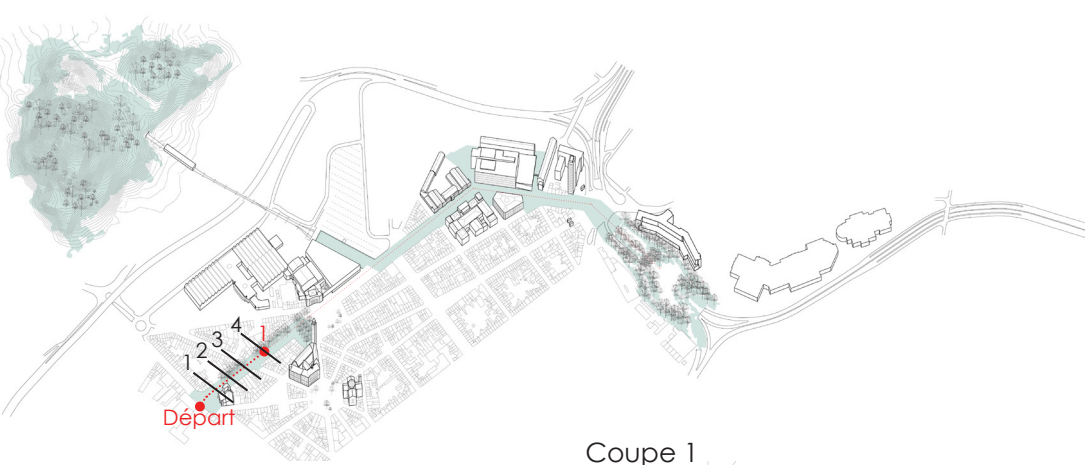

Coupe 1

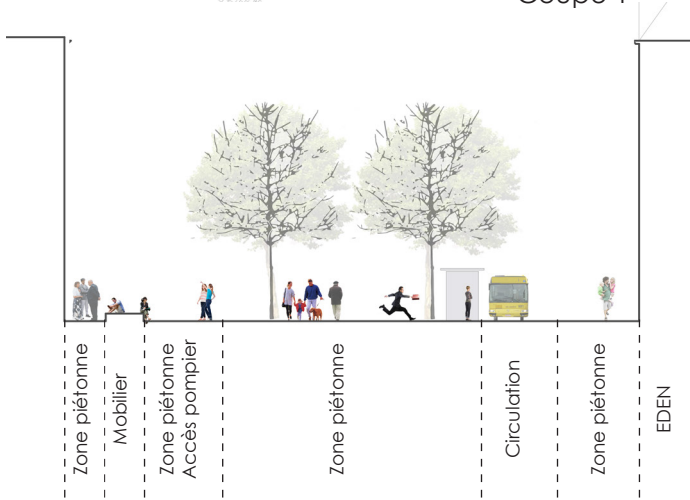

Coupe 3

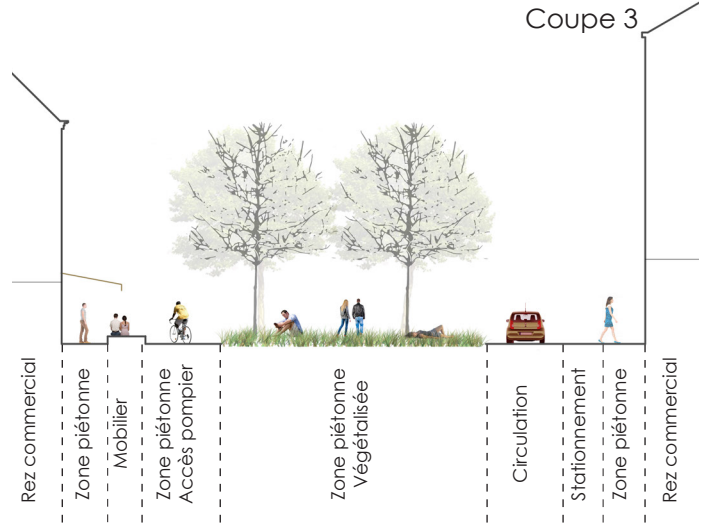

Coupe 2

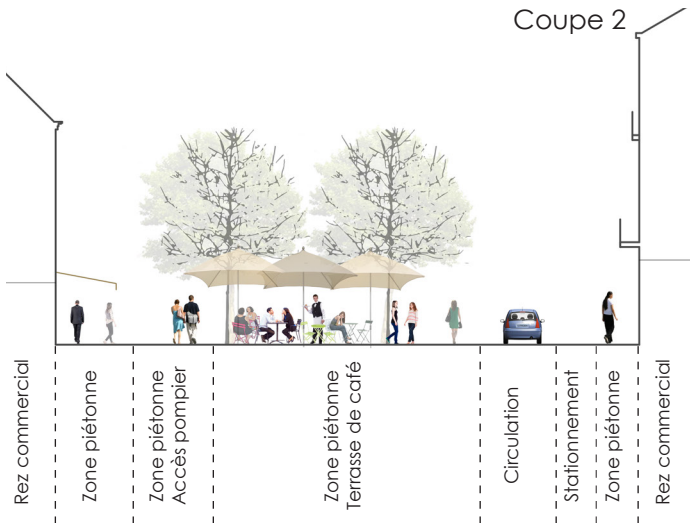

Coupe 4

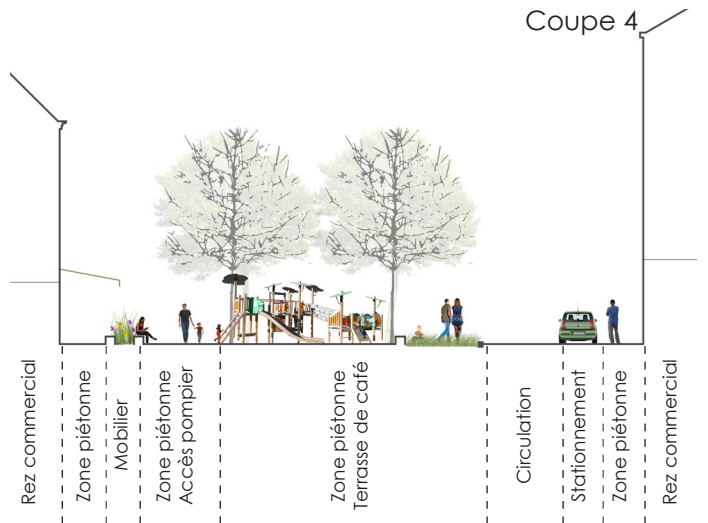

2 | Jeux d'échelles
EXPÉRIENCE 1 - LE PARC

Le boulevard Jacques Bertrand

« Papa, papa, est-ce que je peux aller jouer 5 minutes à la plaine de jeux ? il y a les copains qui sont là ! stp stp »
« Bon d'accord mais 5 minutes pas plus car nous devons rejoindre maman sur le campus et tu sais comme elle n'aime pas que nous soyons en retard... »
« Ben on prendra le bus, on ira plus vite ! »



Jeux d'échelles ...

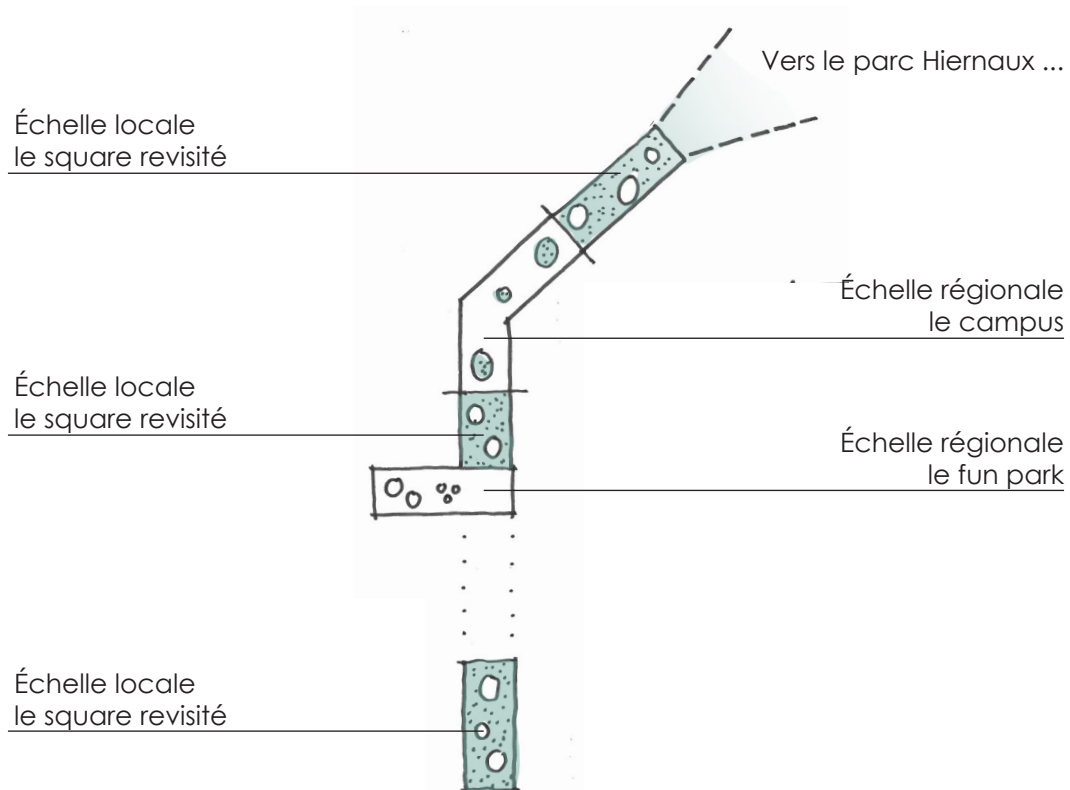

Le Boulevard est un axe de promenade majeur reliant la ville basse au parc Jean Hiernaux et au centre commercial ville 2. Il s'étire en séquences urbaines animées par leur environnement.

Le fun park, posé sur la dalle du métro, est un espace récréatif de détente ouvert sur le paysage. Soulèvement, mise en mouvement de la « peau » de la dalle de métro pour inviter au jeu avec un écho d'une topographie historique en arrière-plan.

2 | Jeux d'échelles
EXPÉRIENCE 1 - LE PARC
Schémas d'intention

Échelle résidentielle / le square revisité

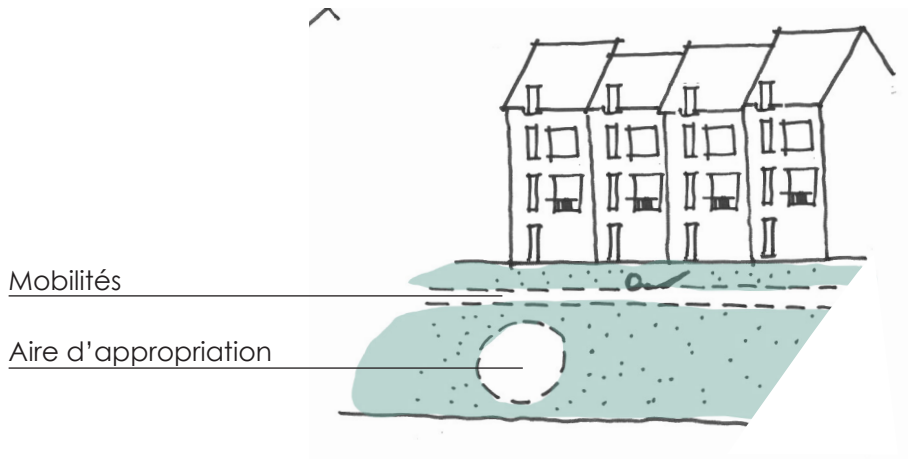

Le square revisité, répond à l'échelle locale.

Le tapis de végétation est tiré jusqu'au pied des habitations offrant un jardin aux habitants. Il est découpé par des aires d'appropriation avec terrain de sports, plaine de jeux, bancs

Échelle régionale / le campus

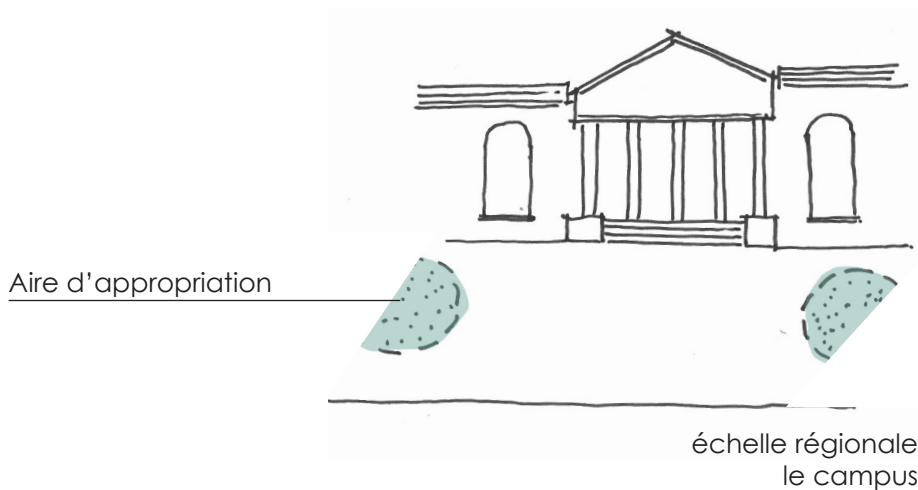

Le campus, haut lieu de la «creative city» répondant à l'échelle régionale, fonctionne en négatif de la rambla.

Il se compose d'un tapis minéral et d'aires d'appropriation végétale permettant aux différentes activités liées au campus de s'y installer. Pique-nique dans les zones végétales, événements étudiants (...) dans les zones minérales.

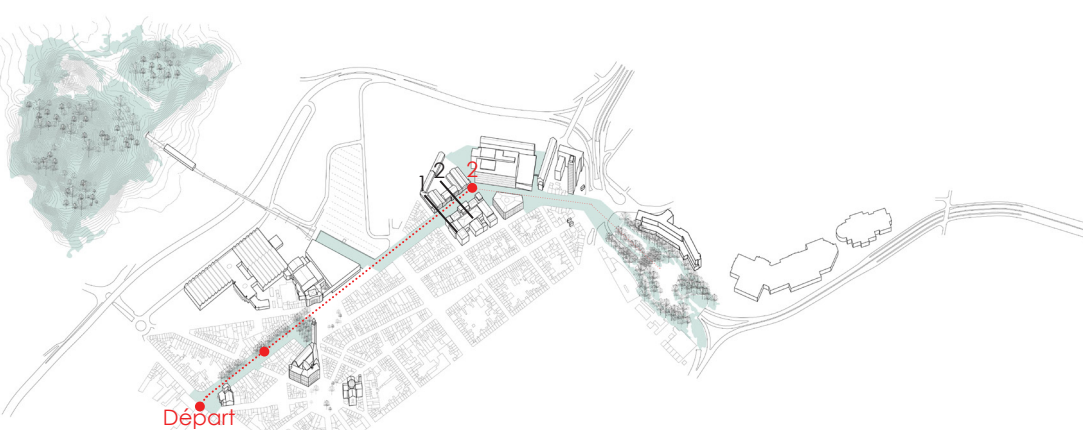

« Bonjour Chéri, as-tu mis la voiture dans le parking ? »

« Non, je suis venu en métro jusqu'à la station Beaux-arts et j'ai fait le reste à pied. Depuis qu'ils ont refait les aménagements du centre-ville, on s'y sent tellement bien à pied, c'est devenu un plaisir de venir en métro. »

« Maman, je peux mettre mes rollers pour aller jusqu'au parc? C'est super ici. Tu as vu, les bosses de gazon, on dirait les buttes colorées du fun park... »

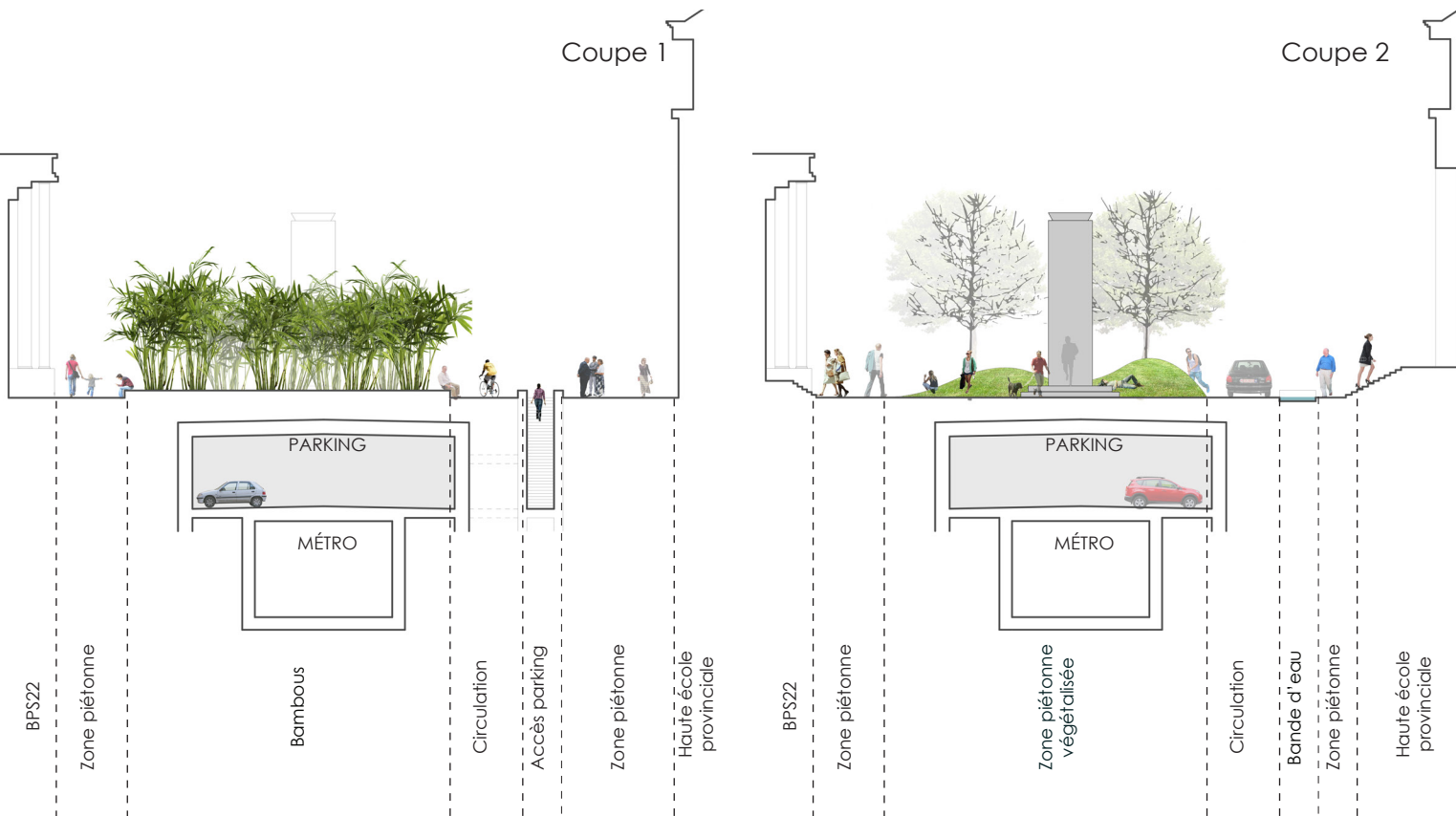

0 2.5 5 7.5 10

2 | Jeux d'échelles
EXPÉRIENCE 1 - LE PARC
Le Campus

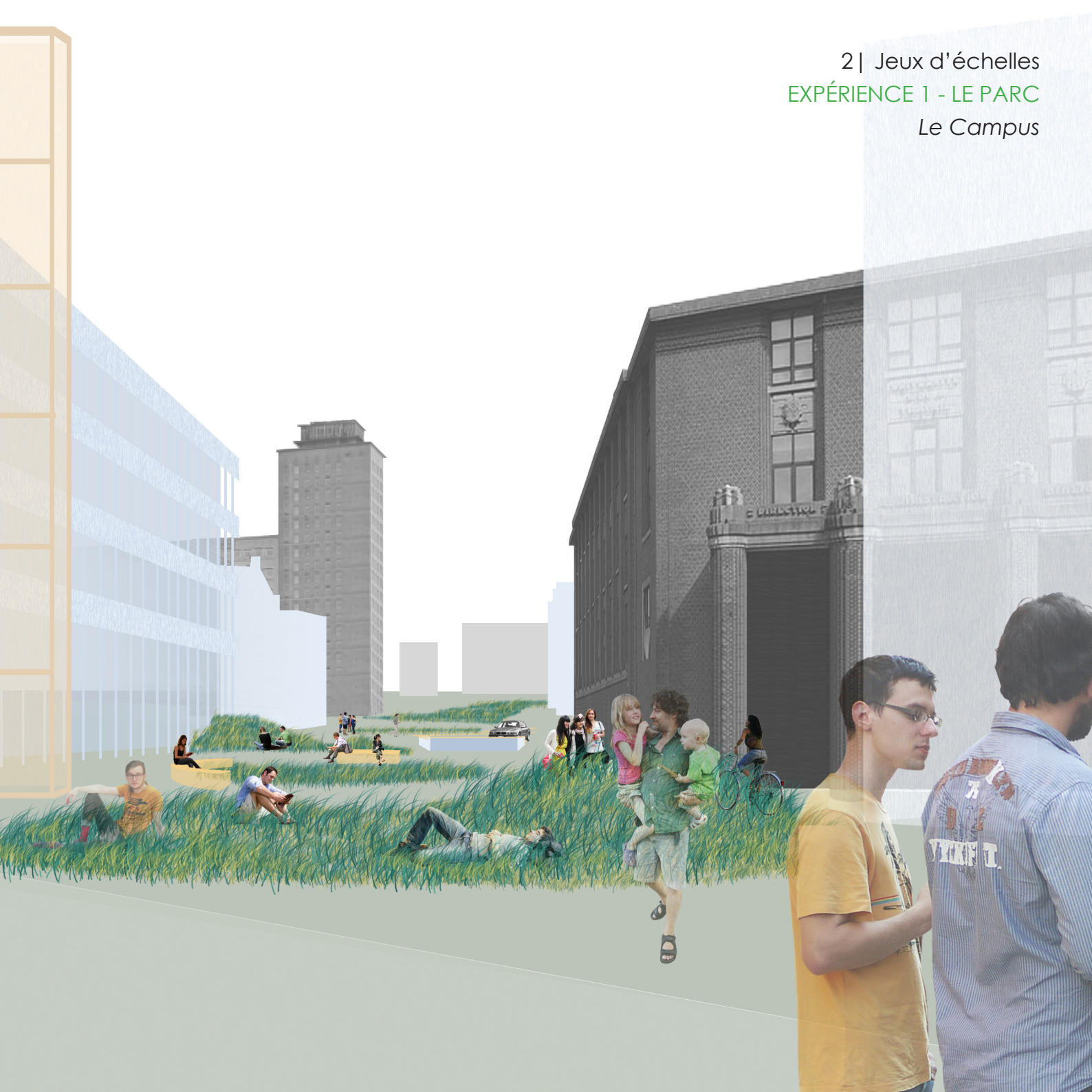

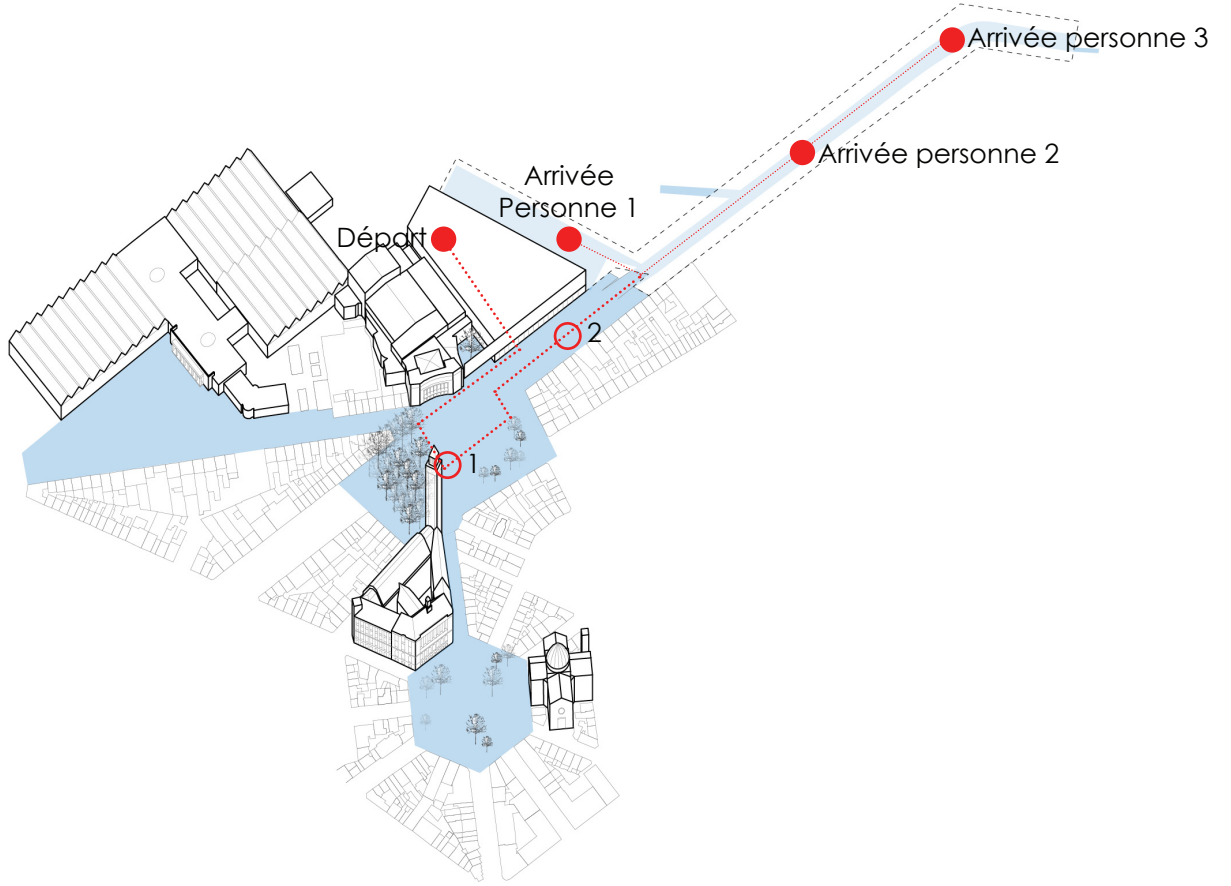



3 VISITEURS DU PALAIS DES CONGRÈS

Un soir de semaine, après une conférence au Palais des Congrès, trois visiteurs décident d'aller se détendre sur la place du Manège en prenant un verre avant de rentrer chez eux.

Départ depuis le Palais des Congrès.

1. Place du Manège.
2. Parvis du palais des Congrès

Arrivée au parking multimodale. (Vélo, métro, auto)

« Ça vous tente un petit verre avant de rentrer ?

[Oui, pourquoi pas. En plus il paraît qu'il y a de chouettes terrasses sur la place du Manège à l'ombre des arbres... »



2 | Jeux d'échelles
EXPÉRIENCE 2 - L'ESPLANADE
La place du Manège

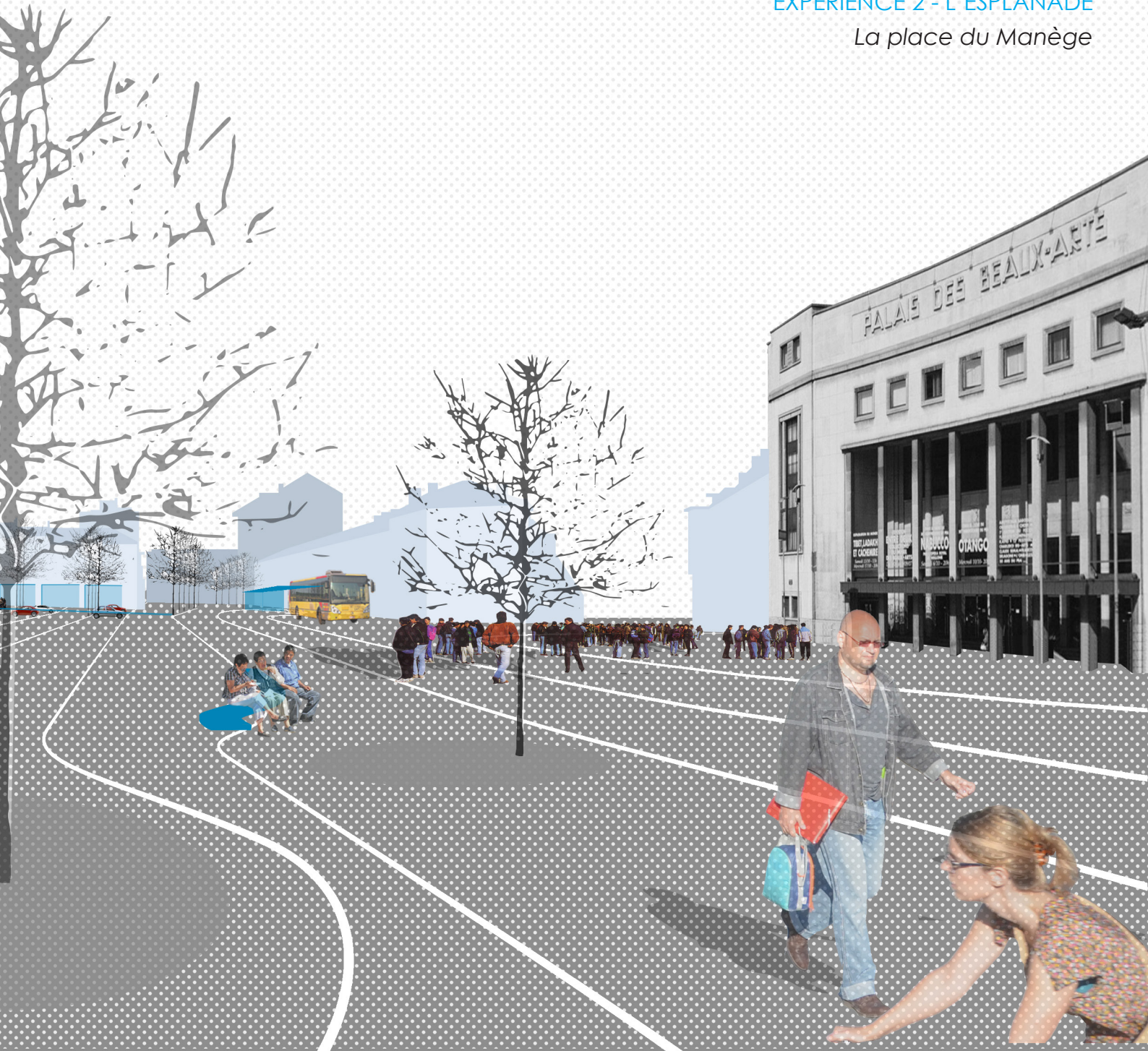

Symbole ...

Palais des Beaux-Arts

Place Charles II

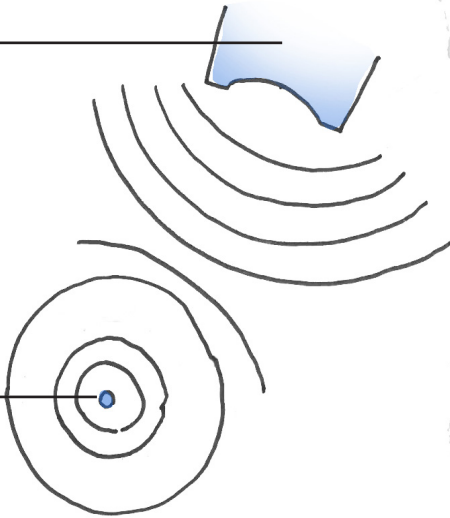

« On est bien ici, pas de circulation et l'arrêt de bus et métro juste à côté...vraiment sympa. »

« Oui et j'ai lu qu'en plus de donner un rythme sympa les lignes que l'on voit au sol servent de guide pour l'implantation du marché. »

« Oui, oui et elles rayonnent depuis le Palais des Beaux-Arts et le centre de la Place Charles II. Je crois même qu'elles se brisent sur l'axe Palais - Charles II. »

« Houlà, il est temps que j'aïlle prendre mon métro ! »

« Attends, je paie l'addition et je viens avec toi, je suis en vélo et il est au parking sous le Boulevard. »

[Marrant ma voiture y est aussi ! »

... & Usages

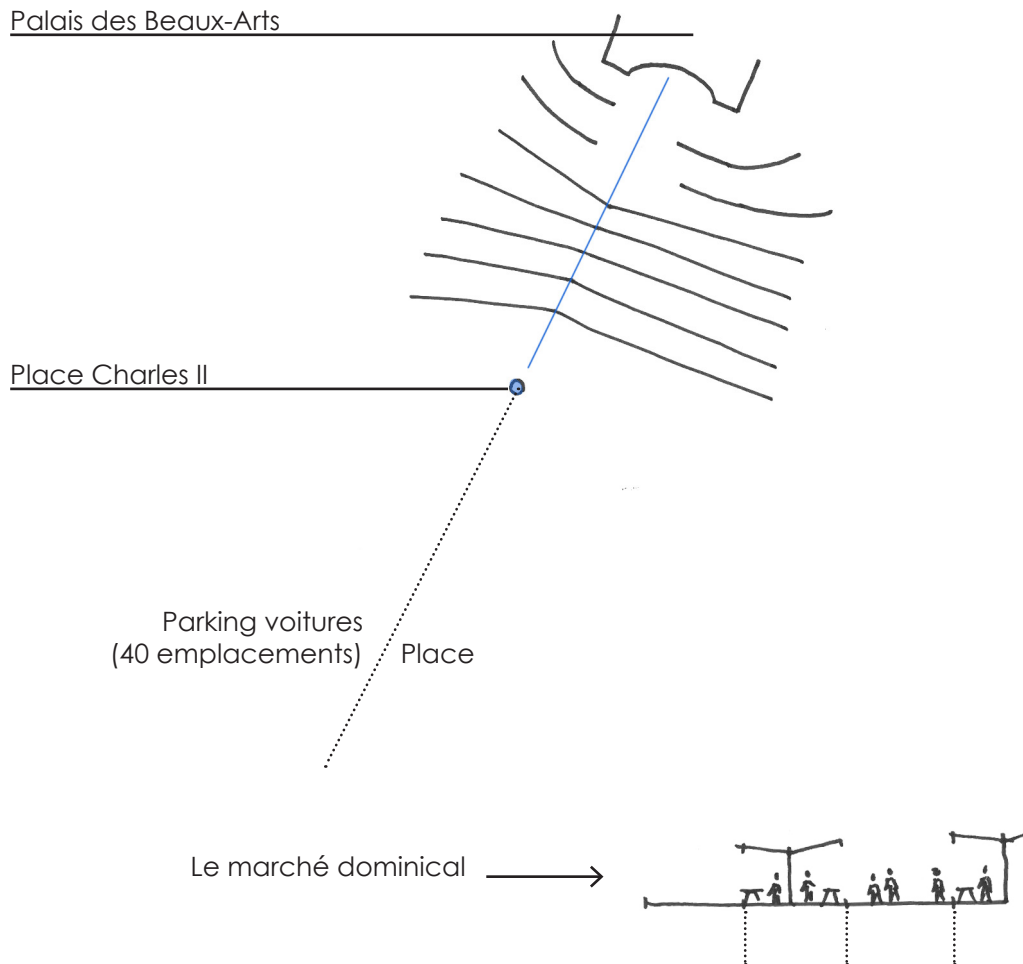

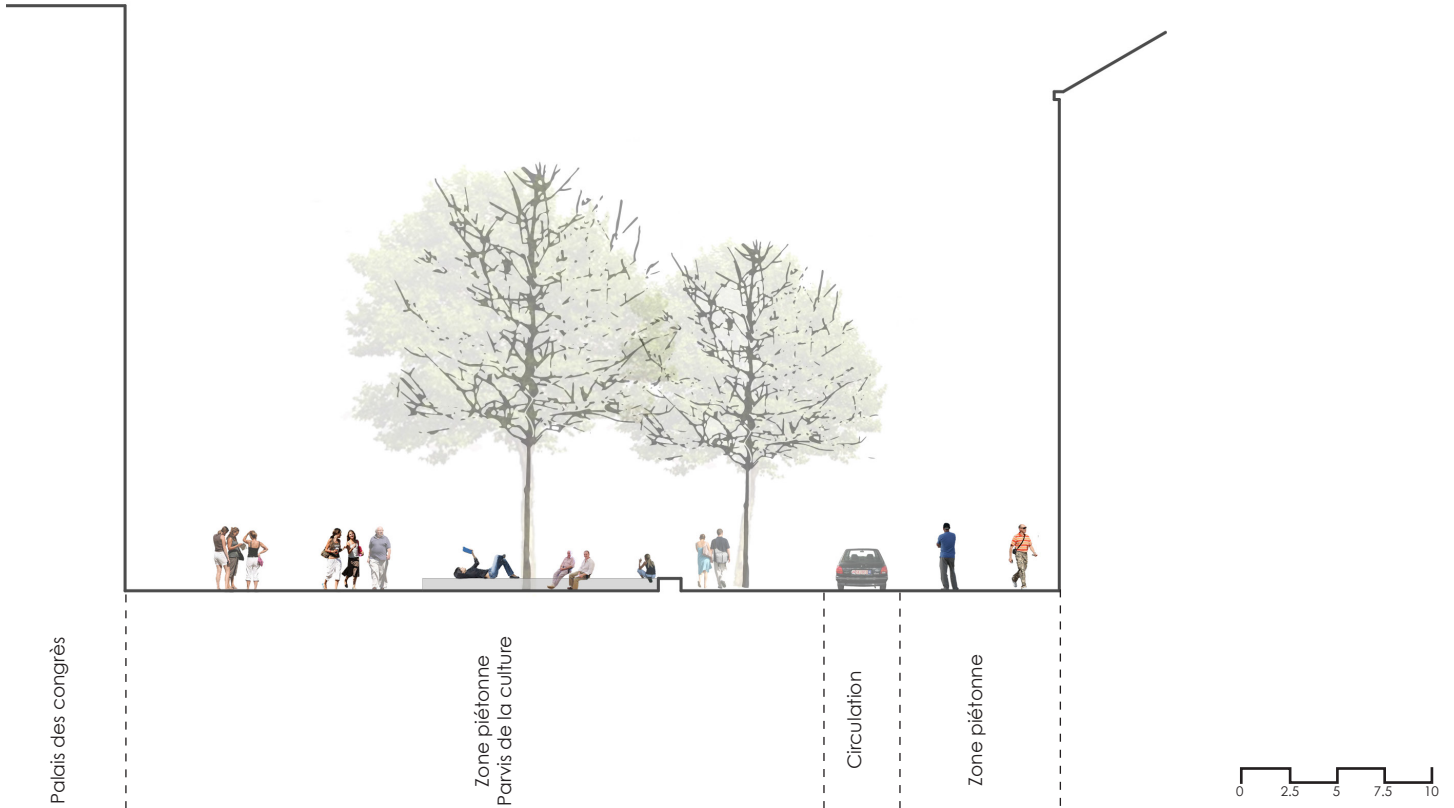
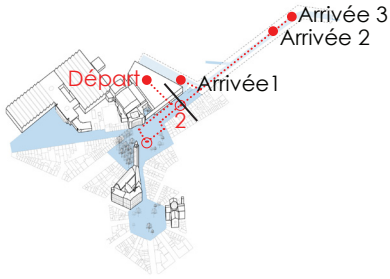

Le projet propose de recycler des morceaux d'infrastructures (rond-point, tunnel, dalle du métro, parking...) en espaces publics créatifs et distincts. D'explorer de cette façon les caractères étonnamment urbains que peut contenir une pièce d'ingénierie.

- L'accès au parking sous le Boulevard, se transforme en espace d'échanges multimodales avec un accès au métro, bus, parking voitures et vélos.
- La toiture de la station de métro, que nous proposons de transformer en « fun park » espace créatif et récréatif.

2 | Jeux d'échelles
EXPÉRIENCE 2 - L'ESPLANADE
Le souterrain multi-modal

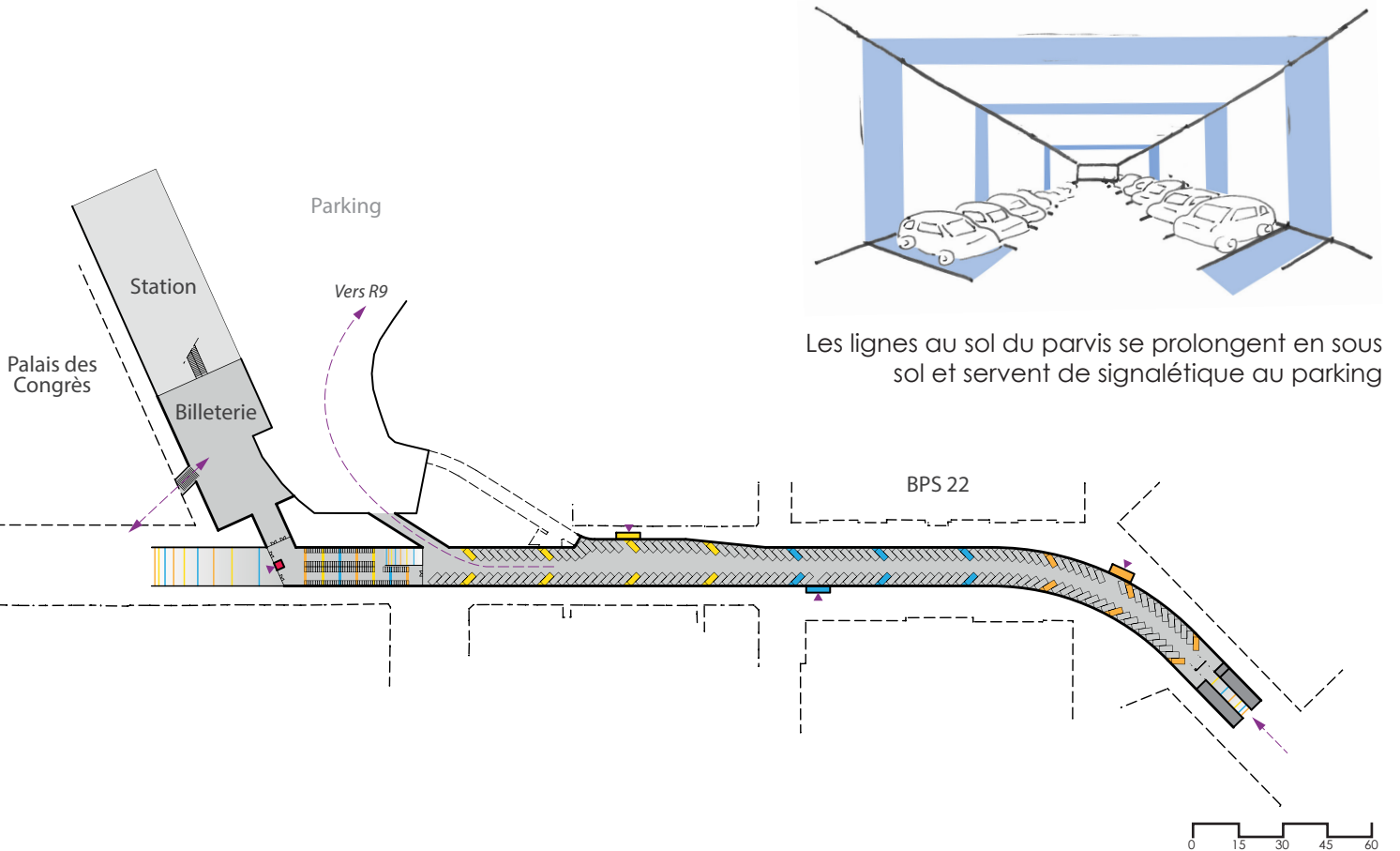

Par ces jeux de recyclage d'une structure obsolète, le projet vise à consommer moins, en exploitant le déjà là. Il s'inscrit ainsi dans une démarche économe et pragmatique, faisant écho à un contexte social et économique au ralenti.

Le projet s'attache à distinguer les espaces, les changer en lieux, en multipliant et diversifiant les atmosphères urbaines rendues aujourd'hui illisibles par l'omniprésence de la voiture.

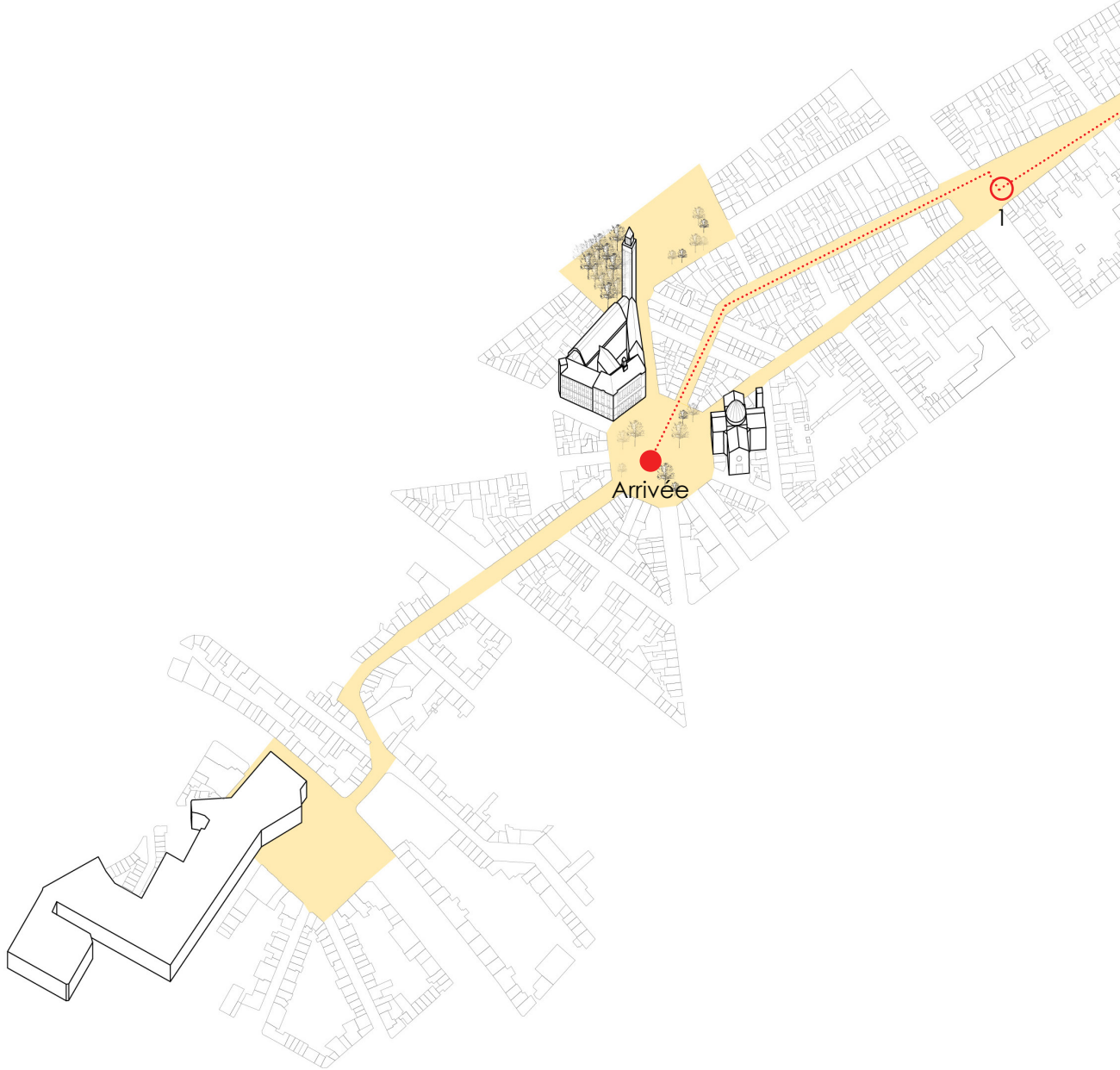

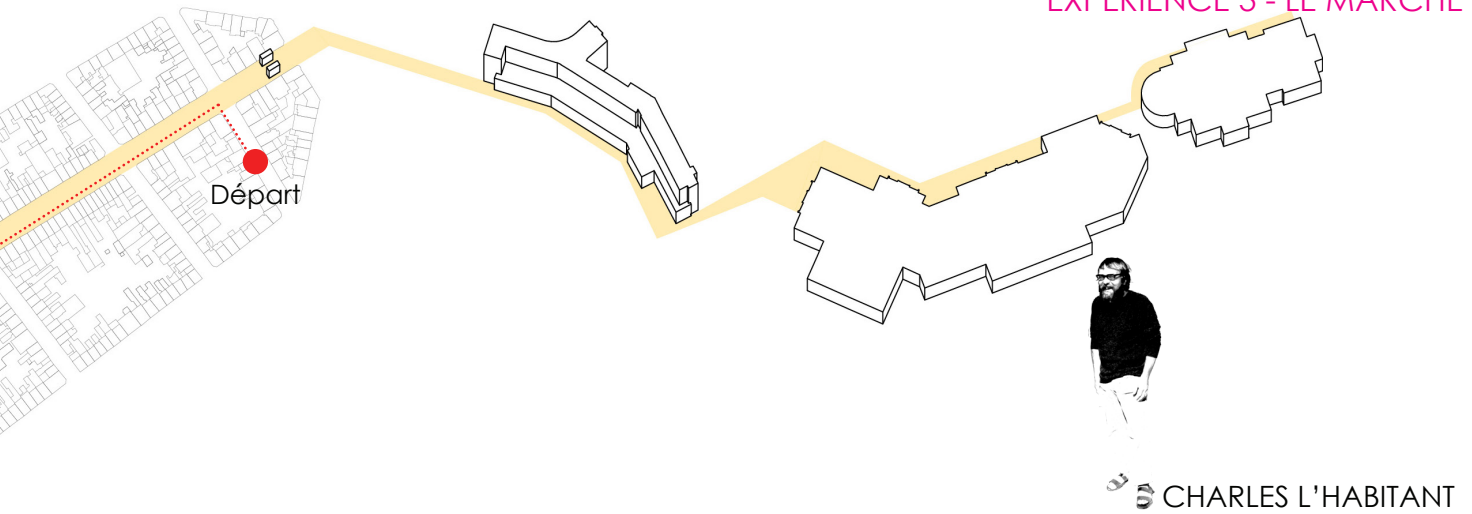

Un Samedi matin, Charles habitant rue d'Angleterre doit se rendre Square du Monument pour rejoindre un ami avant d'aller faire son marché.

Départ rue d'Angleterre.

1. Square du Monument.

Arrivée place Charles II

square du
Monument

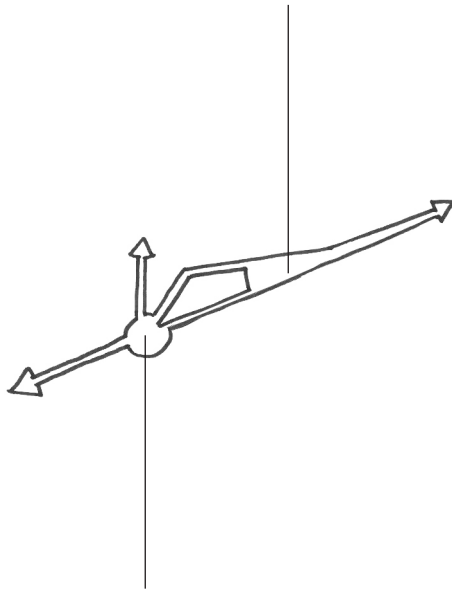

place
Charles II

2 | Jeux d'échelles
EXPÉRIENCE 3 - LE MARCHÉ
Schémas d'intention

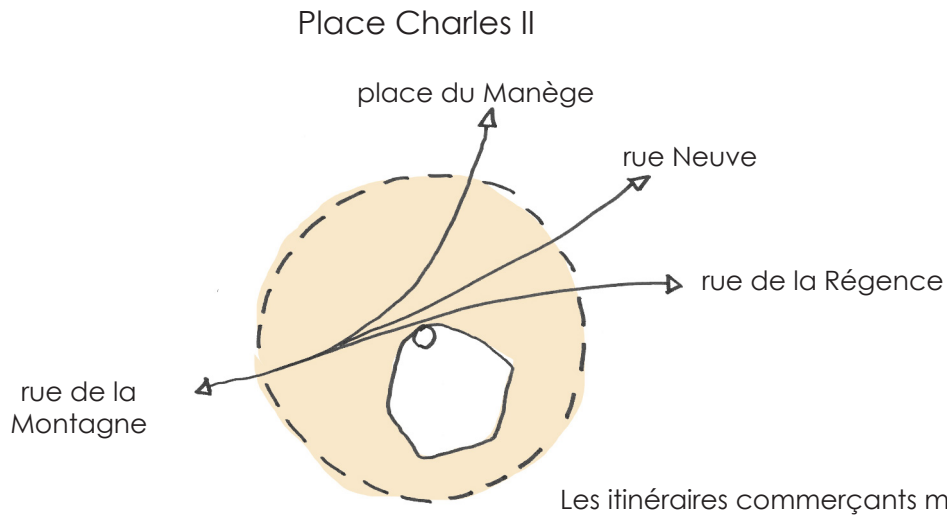
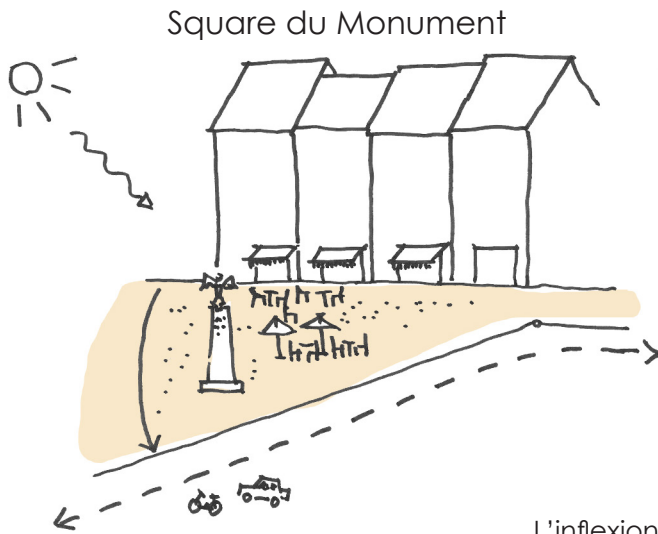

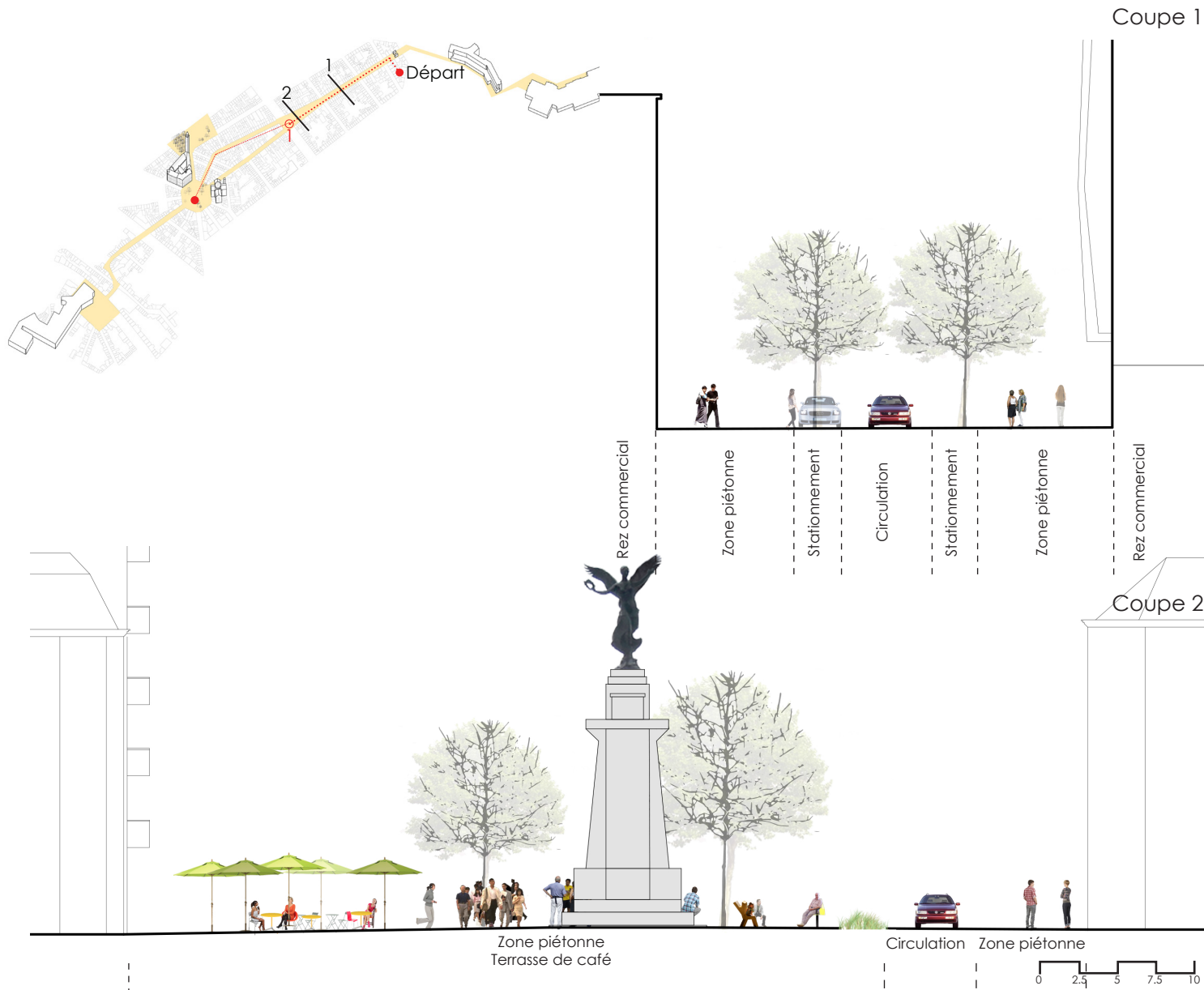

« Chouettes les nouveaux aménagements, on a un trottoir bien large devant les quelques commerces du rez de chaussée, de plus bien ensoleillés et les places de parking sont limitées au strict nécessaire pour les habitants. »

« Haaa voilà, j'arrive square du Monument mais où est Tom ?! Nonnnn encore en train de jouer aux échecs... pas mal ce mobilier urbain, tout le monde a les portes ouvertes et se retrouve dans la rue, sympa, ça donne une belle ambiance de quartier. »

2 | Jeux d'échelles

EXPÉRIENCE 3 - LE MARCHÉ

La rue de Hénin, avenue de Waterloo et square du Monument





Coupe 1

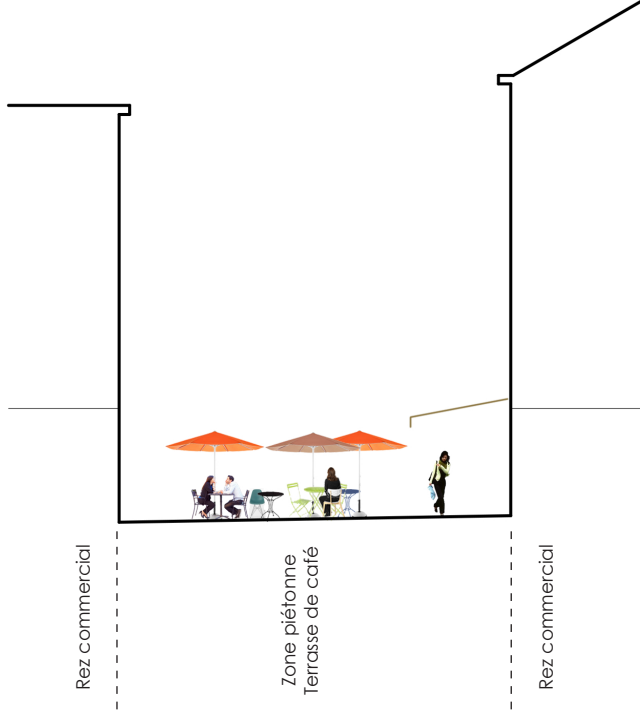

Coupe 2

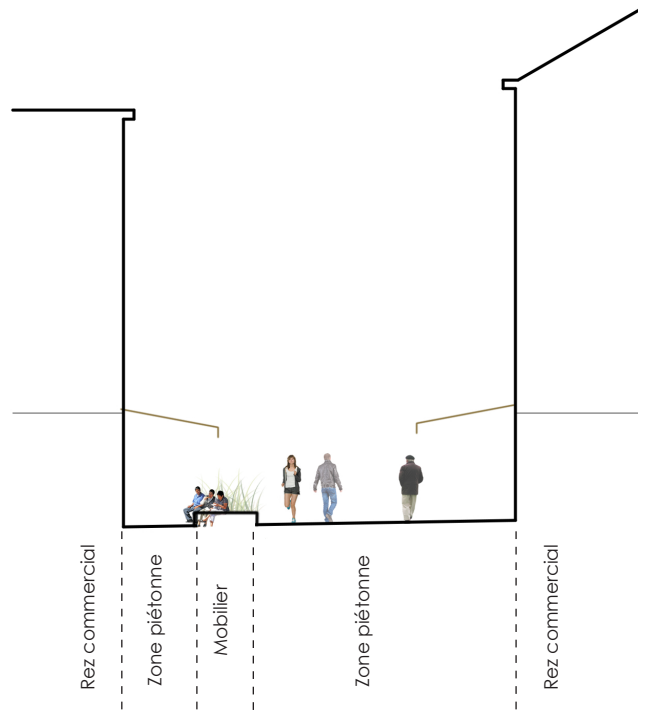

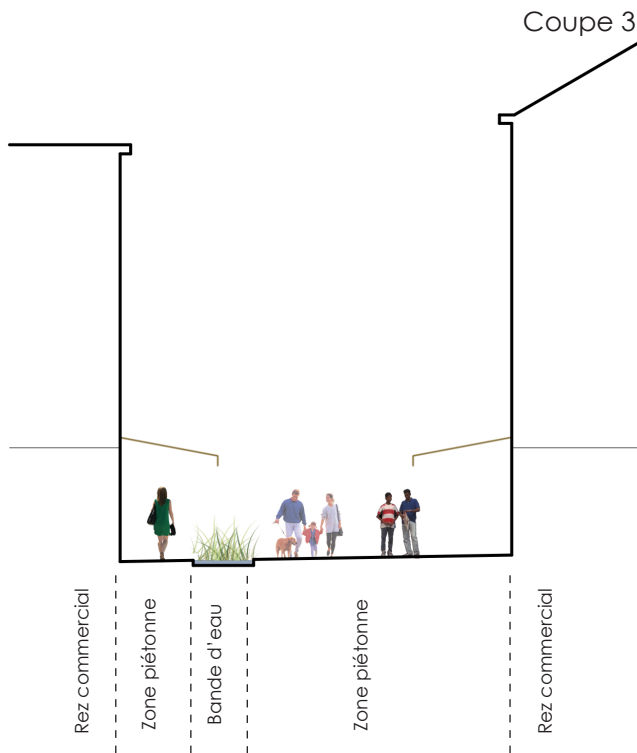

« Yep Tom, on va faire un tour au marché ? »
« Ok! On passe par la rue Neuve ? Elle est entièrement piétonne. Tu verras, c'est sympa de plus il y a de chouettes magasins et déjà une partie du marché.»



2 | Jeux d'échelles
EXPÉRIENCE 3 - LE MARCHÉ

*La rue Neuve et
la place Charles II*



« Sympa, le marché est organisé de manière concentrique, ça met bien en valeur la place. De plus, ils ont gardé un espace dégagé devant les commerces. »

« Oui, oui, on sent une belle effervescence, un carrefour social... J'aime bien l'idée de diriger les eaux vers le centre pour symboliser le puits, savais-tu qu'il y avait un puits sous la place ? »

« Ben tiens, regarde qui est là en train de prendre un verre, toujours les mêmes dans les bon coups ! »
« Allons les rejoindre. »

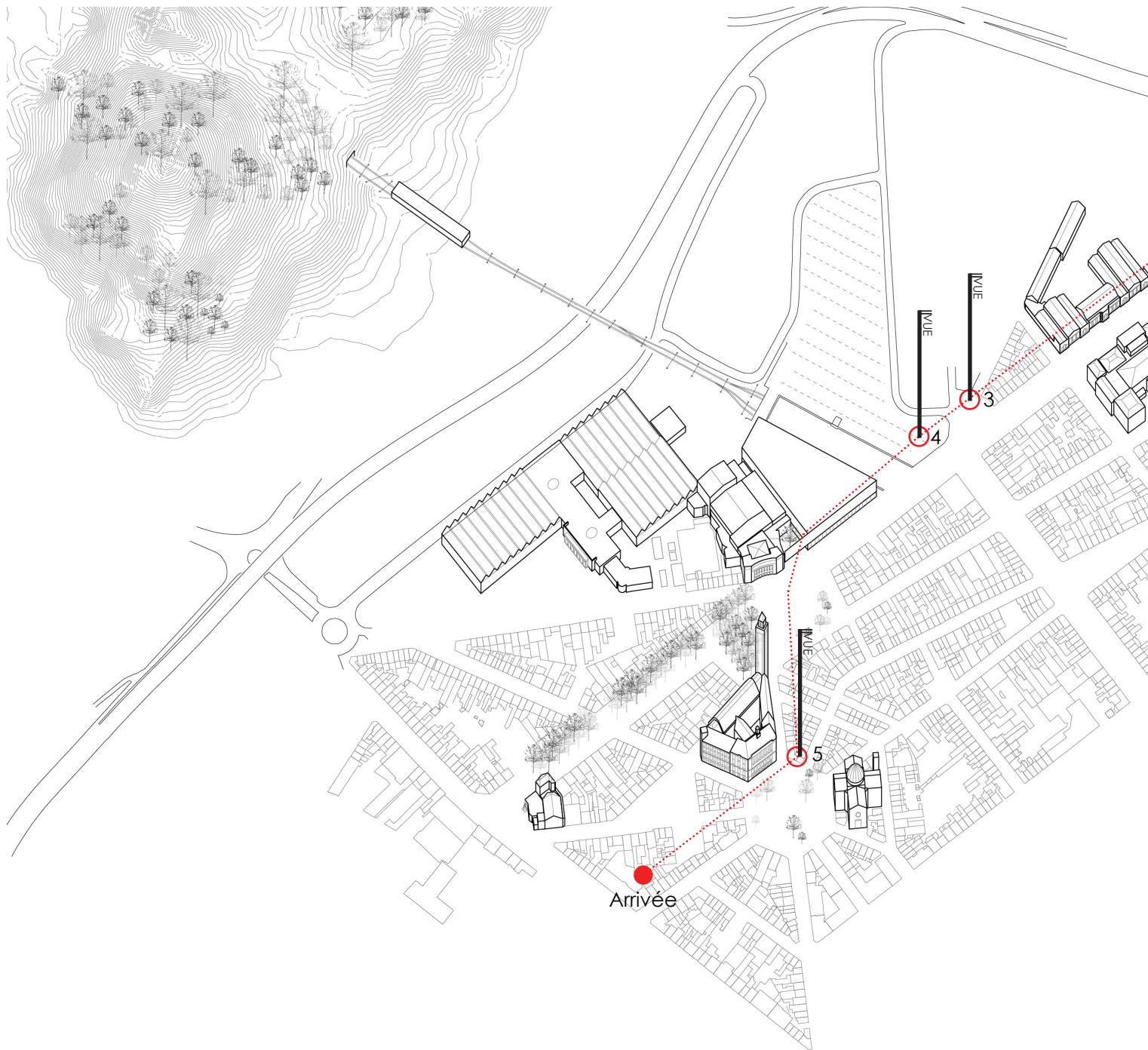

EXPÉRIENCE 4 - LA BALADE VISUELLE

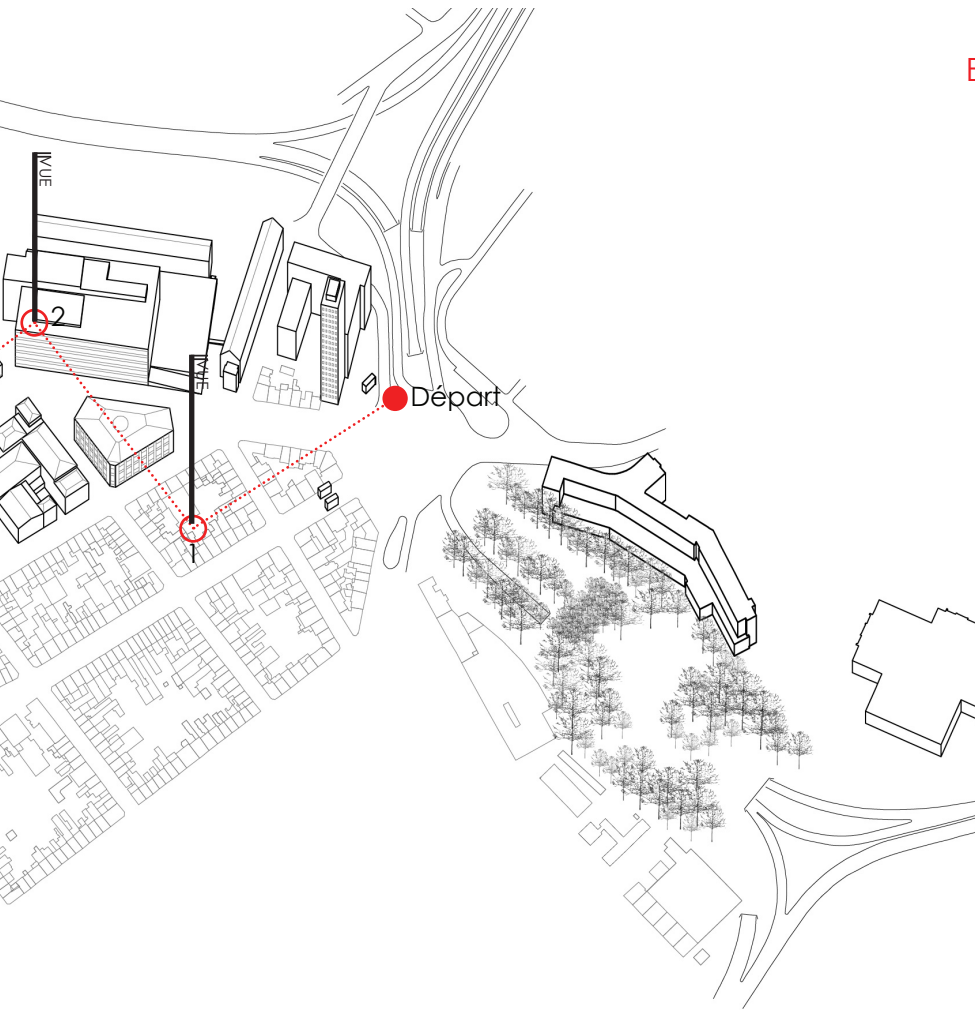

LES TOURISTES

Depart métro Waterloo

1. Waterloo – Perspective sur la ville Basse
 2. Campus – Perspective sur la Sambrienne
 3. Janson – Perspective sur l'hotel de police
 4. Fun park – Perspective sur les Piges
 5. Place Charles II – Perspective sur les industries
- Arrivée ville basse

VUE

Signalétique (Poteau indiquant les différentes perspectives qu'offrent la ville)

Les vues sont signalées et mises en scène, dans l'espace public, comme un parcours touristique dans la ville, un guide immuable qui informe sur l'histoire d'une ville en mouvement.

Pour cela un travail sur la signalétique est mis en place

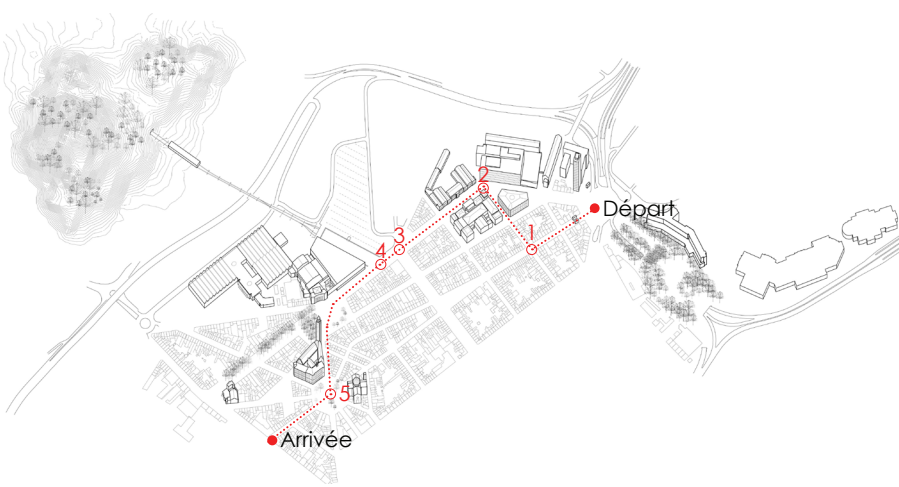

Perspective 1

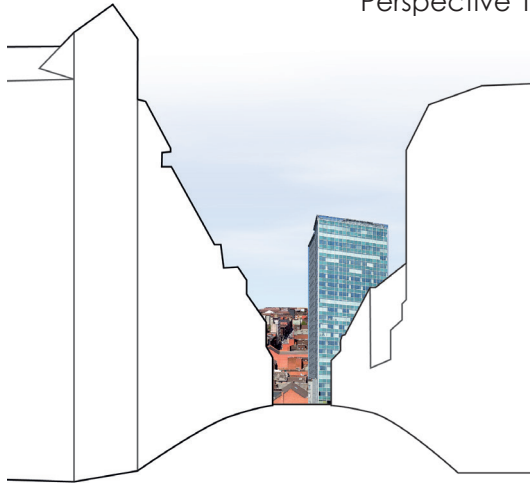

Perspective 2

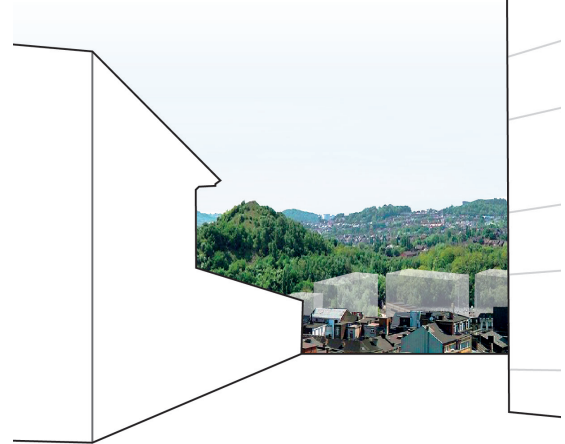

Perspective 3



Perspective 5

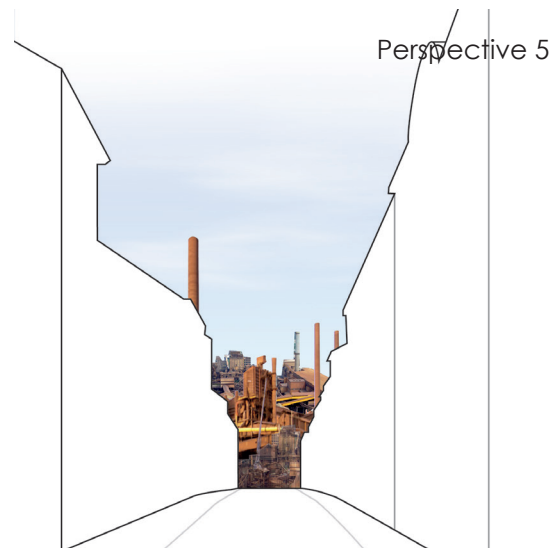

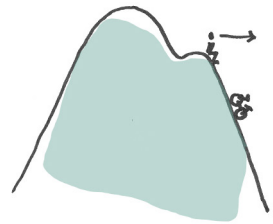

La revitalisation des espaces publics du boulevard Solvay passe inévitablement par une retrouvaille avec son environnement naturel : un trait de paysage enfoui sous les décombres d'une ville « voiturisée », un horizon artificiel et témoin d'une grandeur passée et reconquis par une nature persévérante. L'espace public est ici conçu comme un quai, un belvédère, un balcon [...] mettant en scène le territoire et invitant du regard le passant à expérimenter la (ré)créative.

... à bientôt !

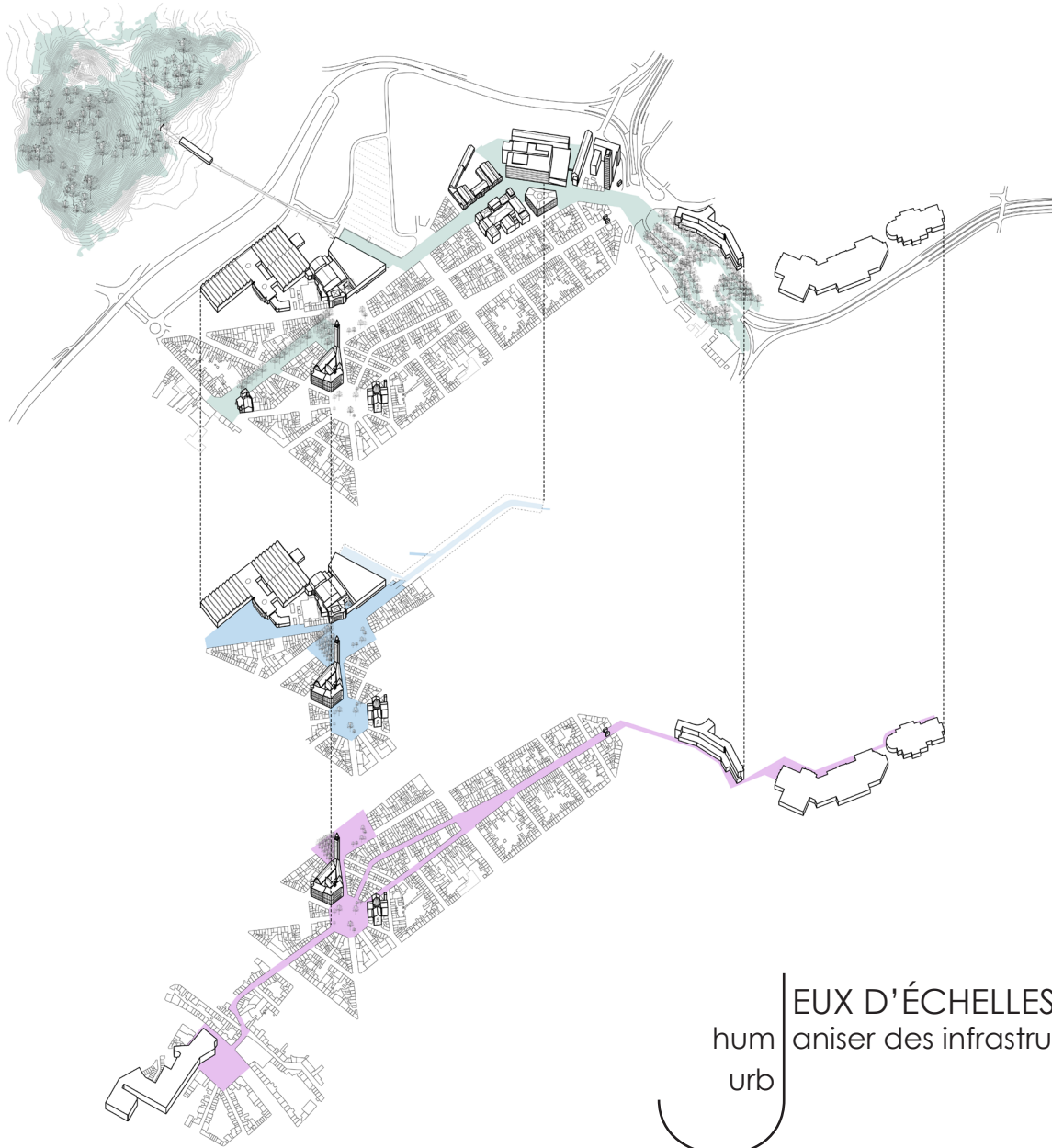

EUX D'ÉCHELLES
humaniser des infrastructures XL